

Sistema Dell™ Inspiron™ 8000

GUÍA DE SOLUCIONES

www.dell.com
support.dell.com



Sugerencias, avisos y precauciones



SUGERENCIA: una SUGERENCIA proporciona información importante que le ayuda a utilizar su ordenador de la mejor manera posible.



AVISO: un AVISO indica un posible daño al hardware o la pérdida de datos y le explica cómo evitar el problema.



PRECAUCIÓN: una PRECAUCIÓN indica una situación potencialmente peligrosa que, si no se evita, puede ocasionar un daño leve o de gravedad moderada.

Abreviaturas y acrónimos

Para obtener una lista completa de las abreviaturas y los acrónimos, consulte el glosario en el archivo de ayuda *Tell Me How* (Procedimientos) (consulte la hoja titulada *Aquí empieza* que proporciona las instrucciones para abrir el archivo de ayuda).

La información contenida en este documento puede modificarse sin aviso previo. © 2000 Dell Computer Corporation. Reservados todos los derechos.

Queda estrictamente prohibida la reproducción de este documento de cualquier manera sin la autorización por escrito de Dell.

Marcas comerciales utilizadas en este texto: *Dell*, el logotipo de *DELL E COM*, *Dellnet*, el logotipo de *Dellnet*, *Dell TravelLite*, *Inspiron* y *DellWare* son marcas comerciales de Dell Computer Corporation; *Intel* y *Pentium* son marcas registradas y *Celeron* es una marca comercial de Intel Corporation; *Microsoft* y *Windows* son marcas registradas de Microsoft Corporation.

Este documento puede incluir otras marcas y nombres comerciales para referirse a las entidades que los poseen o a sus productos. Dell Computer Corporation renuncia a cualquier interés sobre la propiedad de marcas y nombres comerciales que no sean los suyos.

Septiembre de 2000 P/N 963CD Rev. A00

Contenido

Instrucciones de seguridad	7
Cuando utilice el ordenador	7
Retirar o instalar módulos de memoria	10
Protección contra descargas electrostáticas	11

1 Instalación

Instalación de Dellnet™	14
Acceso a Internet	14
Acceso al correo electrónico	14
Visualización de la información de la cuenta	14
Envío y recepción de correo electrónico	15
Restablecimiento de los valores de la dirección de correo electrónico	15
Conexión de una impresora	16
Instalación del driver de la impresora	16
Impresora en paralelo	17
Impresora USB	18
Apagar el ordenador	18
Windows Millennium Edition (Me) y Windows 2000	18
Utilización del compartimento para dispositivos	19
Intercambio de dispositivos mientras el ordenador está apagado	19
Intercambio de dispositivos mientras se está ejecutando Windows	21
Configuración del auricular Dolby	22

Configuración del APR para conectar con una red	22
Configuración del APR para Windows Me	22
Configuración del APR para Windows 2000	23

2 Solución de problemas

Búsqueda de soluciones	26
Acceso a los archivos de ayuda	28
Problemas con la alimentación	28
Mensajes de error de inicialización	30
Problemas con el vídeo y la pantalla	30
Si la pantalla aparece en blanco	30
Si resulta difícil leer la pantalla	31
Problemas con el sonido y los altavoces	32
Altavoces integrados	32
Altavoces externos	32
Problemas con la impresora	33
Si no puede imprimir en una impresora conectada al puerto paralelo	33
Si no puede imprimir en una impresora USB	34
Problemas con el módem	35
Problemas con el escáner	36
Problemas con la almohadilla de contacto	36
Problemas con el teclado externo	36
Caracteres no esperados	37

Problemas con unidades	3 7
Si no puede guardar un archivo en un disquete	3 7
Si no puede reproducir un CD de música o instalar un programa desde un CD	3 8
Si no puede reproducir una película de DVD	3 9
Si la unidad de CD-RW deja de escribir	3 9
Si tiene un problema con la unidad de disco duro	4 0
Problemas con la red	4 0
Mensajes de error de Windows	4 1
Problemas generales de programas	4 2
Un programa se bloquea	4 2
Un programa deja de responder	4 2
Aparece una pantalla en azul continuo	4 2
Problemas de conexión a Internet	4 2
Si tiene un problema con la cuenta de Dellnet	4 2
Problemas con el correo electrónico	4 3
Si se moja el ordenador	4 4
Si deja caer o daña el ordenador	4 5
Solución de otros problemas técnicos	4 6
Reinstalación de drivers y utilidades	4 6
Reinstalación de Windows	4 7
Reinstalación de Windows Me	4 7
Reinstalación de Windows 2000	4 9
Activación de la compatibilidad con hibernación	5 0

3 Adición de piezas

Sustitución de los soportes	52
Uso del replicador de puertos avanzado	53
Conexión de dispositivos externos al APR	53
Indicadores y controles del APR	55
Acoplamiento del ordenador	56
Desacoplamiento del ordenador	57
Soporte de estante del monitor	58
Adición de memoria	59
Sustitución de una unidad de disco duro	62
Devolución a Dell de una unidad de disco duro	64

4 Apéndice

Especificaciones	66
Configuración estándar	73
Páginas de configuración del sistema	73
Cómo ponerse en contacto con Dell	75
Números y direcciones de contacto	75
Devolución de artículos para su reparación en garantía o para obtener crédito	87
Información sobre normativas	88
Cómo desechar las baterías	88
Información para NOM (únicamente para México)	89
Información sobre la garantía y la política de devoluciones	90
Aviso de productos de Macrovision	90

Índice	91
------------------	----

Instrucciones de seguridad

Aplique las siguientes pautas de seguridad para su propia protección y la del ordenador. Por comodidad y eficacia, tenga en cuenta las pautas ergonómicas que se proporcionan en la sección “Sentado cómodamente al ordenador” del archivo de ayuda *Tell Me How* (Procedimientos).

Cuando utilice el ordenador



PRECAUCIÓN: no utilice el ordenador portátil durante un período de tiempo prolongado con la base directamente sobre su cuerpo. El funcionamiento prolongado puede ocasionar que el calor se acumule en la base. El contacto continuado con la piel puede provocar malestar o, con el tiempo, quemaduras.

- No intente reparar usted mismo el ordenador. Siga siempre las instrucciones de instalación con exactitud.
- No lleve baterías en el bolsillo, bolso u otro contenedor en el que los objetos de metal (como las llaves del coche) puedan producir un cortocircuito en los terminales de la batería. El flujo habitual y desmesurado resultante podría provocar temperaturas extremadamente altas y como consecuencia daños al arder.
- Asegúrese de que no haya nada sobre el cable de alimentación del adaptador de corriente alterna y que éste no esté localizado donde se pueda pisar o sea fácil tropezar con él.
- Cuando utilice el adaptador de CA para suministrar alimentación al ordenador o para cargar la batería, colóquelo en un área ventilada, como puede ser un escritorio o en el suelo. No cubra el adaptador de corriente alterna con papeles u otros objetos que reduzcan la refrigeración; tampoco utilice el adaptador dentro de un maletín.
- No utilice el equipo en un entorno húmedo, por ejemplo, cerca del baño, el lavabo, el fregadero, la piscina o una superficie mojada.
- No inserte ningún objeto en las rejillas de ventilación o aberturas de su ordenador. Si lo hace, podría ocasionar un incendio o una descarga eléctrica producidos por un cortocircuito en los componentes interiores.
- Utilice sólo el adaptador de CA y las baterías que se han aprobado para su uso con este equipo tal como se indica en este documento. La utilización de otro tipo de paquetes de baterías o de adaptador de CA podría implicar un riesgo de incendio o explosión.

- Antes de conectar el equipo a una fuente de alimentación, asegúrese de que el tipo de voltaje del adaptador CA coincide con el de la fuente de alimentación disponible:
 - 115 V/60 Hz en la mayor parte de América del Norte y Sudamérica, así como en algunos países del Extremo Oriente (por ejemplo, Corea del Sur y Taiwán).
 - 100 V/50 Hz en el este de Japón y 100 V/60 Hz en el oeste.
 - 230 V/50 Hz en la mayor parte de Europa, Oriente Medio y Extremo Oriente.
- Para evitar una descarga eléctrica, enchufe el adaptador de CA y los cables de alimentación de los dispositivos externos a fuentes de alimentación con toma de tierra. Estos cables están equipados con enchufes de 3 -bornes para garantizar la toma de tierra. No utilice enchufes adaptadores ni retire los bornes de toma de tierra de los cables. Si debe utilizar un cable alargador, utilice cable de 3 hilos y enchufes con toma de tierra.
- Si utiliza un alargador con el adaptador de corriente alterna, asegúrese de que el porcentaje total de amperios de los productos enchufados al alargador no exceden el porcentaje de amperios de éste.
- Para retirar la alimentación del equipo, apáguelo, quite la batería y desconecte el adaptador de CA de la toma eléctrica.
- Si el ordenador incluye un módem integrado u opcional (de tarjeta PC), desconecte el cable del módem durante las tormentas eléctricas para evitar el riesgo remoto de sufrir una descarga eléctrica producida por los rayos a través de la línea telefónica.
- Para evitar el peligro potencial de sufrir una descarga eléctrica, no conecte ni desconecte ningún cable ni realice el mantenimiento o la reconfiguración de este producto en el transcurso de una tormenta eléctrica.
- Las tarjetas PC pueden calentarse mucho durante la operación normal. Tenga cuidado al quitar las tarjetas PC después de su funcionamiento continuo.
- No arroje las baterías al fuego. Pueden explotar. Compruebe las instrucciones de las autoridades locales acerca del desecho de residuos.
- Cuando configure el ordenador para trabajar, colóquelo en una superficie plana.

- Cuando viaje, no facture el ordenador como equipaje. Puede pasar el equipo por una máquina de rayos X, pero *nunca* por un detector de metales. Si le inspeccionan el equipo manualmente, asegúrese de que tiene una batería cargada disponible en caso de que se le solicite que encienda el ordenador.
- Cuando viaje con la unidad de disco duro extraída del ordenador, envuélvala en un material no conductor, como tela o papel. Si le inspeccionan la unidad manualmente, esté preparado para instalarla en el equipo. Puede pasar la unidad de disco duro por una máquina de rayos X, pero *nunca* por un detector de metales.
- Cuando viaje, no coloque el equipo en los compartimentos superiores o bacas, donde podría deslizarse. No deje caer el equipo ni lo someta a ningún otro tipo de choque mecánico.
- Proteja el equipo, la batería y la unidad de disco duro de los peligros medioambientales como la suciedad, el polvo, la comida, los líquidos, las temperaturas extremas y las sobreexposiciones a la luz solar.
- Cuando cambie el equipo de un medio a otro, con rangos de temperatura o humedad muy distintos, se producirá condensación en el equipo o dentro de éste. Para evitar daños en el equipo, deje que transcurra el tiempo suficiente para que se evapore el vaho antes de utilizar el ordenador.



AVISO: cuando mueva el equipo de temperaturas bajas a medios más cálidos o de temperaturas muy altas a medios más fríos, espere a que el equipo se adapte a la temperatura de la habitación antes de encenderlo.

- Cuando desconecte un cable, tire del conector o del protector, no tire directamente del cable. Cuando retire el conector, manténgalo alineado para evitar doblar las patas. Del mismo modo, antes de conectar un cable, asegúrese de que los dos conectores estén orientados y alineados correctamente.
- Maneje los componentes con cuidado. Sujete los componentes, como un módulo de memoria, por ejemplo, por los bordes, no por las patas.
- Apague el ordenador y espere 5 segundos antes de extraer un módulo de memoria de la placa base o desconectar un dispositivo externo del ordenador para evitar un posible daño en la placa base.
- Antes de limpiar el ordenador, apáguelo, desconéctelo de la fuente de alimentación y retire las baterías.

- Limpie el ordenador con un paño suave mojado en agua en vez de utilizar algún líquido limpiador o aerosol.
- Limpie la pantalla con un paño suave y limpio y con un limpia cristales que no contenga cera o sustancias abrasivas. Aplique el limpia cristales al paño y después pase éste por la pantalla en una sola dirección, de arriba a abajo. Si la pantalla contiene grasa o algún otro contaminante, utilice alcohol isopropílico en vez de un limpia cristales.
- Si el ordenador se moja, consulte la página 44 para obtener instrucciones. Si deja caer o daña el ordenador, consulte la página 45. Si después de seguir estos procedimientos llega a la conclusión de que su ordenador no funciona de manera adecuada, póngase en contacto con Dell (consulte la página 75).

Retirar o instalar módulos de memoria

Antes de retirar o instalar módulos de memoria, realice los siguientes pasos en el mismo orden en que se indican.



AVISO: la única ocasión en la que debe tener acceso al interior del ordenador es cuando instale módulos de memoria.



AVISO: apague el ordenador y espere 5 segundos antes de desconectar un dispositivo externo o retirar un módulo de memoria para evitar un posible daño en la placa base.

- 1 Apague el ordenador y todos los dispositivos conectados.
- 2 Desconecte el ordenador y los dispositivos externos de las tomas de corriente para reducir la posibilidad de daños personales o descargas eléctricas. Además, desconecte cualquier línea telefónica o de telecomunicación del ordenador.
- 3 Retire la batería principal del compartimento para la batería y la segunda batería (si la hubiere) del compartimento para dispositivos.
- 4 Conéctese a tierra tocando una superficie metálica sin pintura en la parte posterior del ordenador antes de tocar algo en el interior.

Mientras trabaja, toque periódicamente una superficie metálica no pintada del ordenador para disipar cualquier electricidad estática que pudiera dañar los componentes internos.

Además, tenga en cuenta estas pautas de seguridad cuando proceda:

- Cuando desconecte un cable, tire del conector, no tire directamente del cable. Cuando separe conectores, manténgalos alineados para evitar que se doblen las patas. También, antes de conectar un cable, asegúrese de que los dos conectores estén orientados y alineados correctamente.
- Maneje los módulos de memoria con cuidado. No toque los componentes de un módulo. Sostenga el módulo por sus bordes.



PRECAUCIÓN: existe peligro de explosión si se instala incorrectamente una batería nueva. Sustituya la batería únicamente por una del mismo tipo o de un tipo equivalente recomendado por el fabricante. Deshágase de las baterías agotadas de acuerdo con las instrucciones del fabricante.

Protección contra descargas electrostáticas

Para evitar daños por descargas electrostáticas, descargue la electricidad estática de su cuerpo antes de tocar cualquiera de los componentes electrónicos en el interior del ordenador, y periódicamente mientras trabaja dentro del ordenador. Para ello, toque una superficie metálica sin pintar en la parte posterior del ordenador.

Asimismo, puede realizar los siguientes pasos para evitar daños por descargas electrostáticas:

- No saque los componentes de su embalaje antiestático hasta que vaya a instalarlos en el ordenador. Justo antes de abrir el embalaje antiestático, asegúrese de descargar la electricidad estática de su cuerpo.
- Cuando transporte un componente sensible, colóquelo en un contenedor o embalaje antiestático.

SECCIÓN 1

Instalación

Instalación de Dellnet™

Conexión de una impresora

Apagar el ordenador

Utilización del compartimento para dispositivos

Configuración del auricular Dolby

Configuración del APR para conectar con una red

 **SUGERENCIA:** Dellnet no está disponible en ciertas regiones.



Instalación de Dellnet™

Para instalar el servicio de acceso a Internet Dellnet, pulse dos veces sobre el icono **Dellnet Signup** (suscripción a Dellnet) en el escritorio de Microsoft® Windows® y siga las instrucciones que aparecen en la pantalla.

Acceso a Internet



Para acceder a Internet después de finalizar el proceso de registro de Dellnet, pulse dos veces sobre el icono de **Internet Explorer** en el escritorio de Windows. Internet Explorer inicia automáticamente la conexión a Internet mediante Dellnet.

Acceso al correo electrónico



Para acceder al correo electrónico de Dellnet, pulse dos veces sobre el icono de **Outlook Express** en el escritorio de Windows. Pulse sobre **Enviar y recibir** para descargar los mensajes del servidor de correo. Cuando descargue los mensajes, estos se almacenarán en la unidad de disco duro hasta que los elimine.

 **SUGERENCIA:** Dellnet permite utilizar contraseñas que diferencian entre caracteres con mayúscula y con minúscula. Asegúrese de que <Bloq Mayús> no está activado.

Visualización de la información de la cuenta

Si no anotó su nombre de usuario o contraseña para Dellnet, puede acceder a la herramienta **Dellnet Administration** (administración de Dellnet) para comprobar o cambiar esta información:

- 1 Pulse sobre el botón **Inicio**, elija **Programas > Dellnet** y, a continuación, pulse sobre **Dellnet Administration** (administración de Dellnet).
- 2 Pulse dos veces sobre **Siguiente**.
- 3 Pulse sobre **Conectar** para conectarse a Dellnet.
- 4 Cuando aparezca la página **Dellnet Self-Administration** (autoadministración de Dellnet), pulse sobre **View My Account Information** (ver la información de mi cuenta).
- 5 Pulse sobre **Siguiente**.
- 6 Escriba la respuesta a la **Challenge Phrase** (frase de desafío).

7 Pulse sobre **Siguiente**.

La información de su cuenta aparecerá en la pantalla.

8 Pulse sobre **Imprimir** para imprimir la información o sobre **Menú principal** para ir al menú principal.

Envío y recepción de correo electrónico

- Pulse dos veces sobre el icono de **Outlook Express** para iniciar una conexión a Internet mediante Dellnet.
- Compruebe siempre la dirección de cada destinatario cuando envíe correo electrónico. En caso contrario, se le devolverá el correo electrónico.
- Asegúrese de que la persona que le envía correo electrónico escribe correctamente su dirección de correo electrónico.
- No envíe mensajes de correo electrónico con un tamaño superior a 2 MB.
- Si tiene dificultades para enviar correo electrónico, determine si el problema está relacionado con sólo uno o todos los destinatarios. Después, póngase en contacto con el servicio de asistencia técnica de Dellnet (consulte la página 75).



Restablecimiento de los valores de la dirección de correo electrónico

Si se ha dañado el software de correo electrónico, restablezca su cuenta:

- 1 Pulse sobre el botón **Inicio**, elija **Programas > Dellnet** y, a continuación, pulse sobre **Dellnet Administration** (administración de Dellnet).
- 2 Pulse dos veces sobre **Siguiente**.
- 3 Pulse sobre **Conectar** para conectarse a Dellnet.
- 4 Cuando aparezca la página **Dellnet Self-Administration** (Autoadministración de Dellnet), pulse sobre **Make My Changes Take Effect** (Aplicar los cambios).
- 5 Pulse sobre **Siguiente**.
- 6 Escriba la respuesta a la **Challenge Phrase** (frase de desafío).
- 7 Pulse sobre **Siguiente**.



- 8 Pulse sobre el botón **Click To Make Changes Take Effect** (Pulsar para aplicar los cambios).
- 9 Pulse sobre **Aceptar**.

Conexión de una impresora

Consulte la documentación que se incluye con la impresora para obtener información sobre los procedimientos de preparación recomendados, como:

- Cómo quitar el embalaje
- Instalación del cartucho de tóner o de tinta
- Carga del papel

A continuación, siga las instrucciones que se proporcionan con la impresora para conectarla al ordenador. Si no se proporciona información, consulte las siguientes secciones.

Instalación del driver de la impresora

Dell instala los drivers para algunas impresoras nuevas. Pulse sobre el botón **Inicio**, elija **Configuración** y, a continuación, pulse sobre **Impresoras**. Si la impresora figura en la ventana **Impresoras**, significa que ya se puede utilizar.

Si necesita instalar un driver de impresora, inserte el CD de instalación en la unidad de CD o DVD. A continuación, siga las indicaciones que aparecen en la pantalla utilizando las instrucciones proporcionadas con la impresora.

Si el CD de instalación de la impresora no se ejecuta automáticamente, pulse sobre el botón **Inicio** en el escritorio de Windows, seleccione **Ejecutar** y escriba `x:\set up.exe` (donde *x* es la letra de la unidad de CD o DVD (normalmente la unidad D)). A continuación, pulse sobre **Aceptar** y siga las indicaciones de la pantalla.

 **SUGERENCIA:** para obtener instrucciones completas sobre la instalación del driver de la impresora, consulte la documentación de la impresora.

Impresora en paralelo

1 Apague el ordenador (consulte la página 18).

AVISO: utilice únicamente un cable paralelo IEEE que mida 3 metros (10 pies) o menos para conectar la impresora al equipo. El uso de un cable que no sea estándar puede impedir que la impresora funcione.

2 Conecte el cable de la impresora en paralelo al conector del puerto paralelo del ordenador y apriete los dos tornillos. Conecte el cable al conector paralelo de la impresora y encaje los dos ganchos en las muescas.

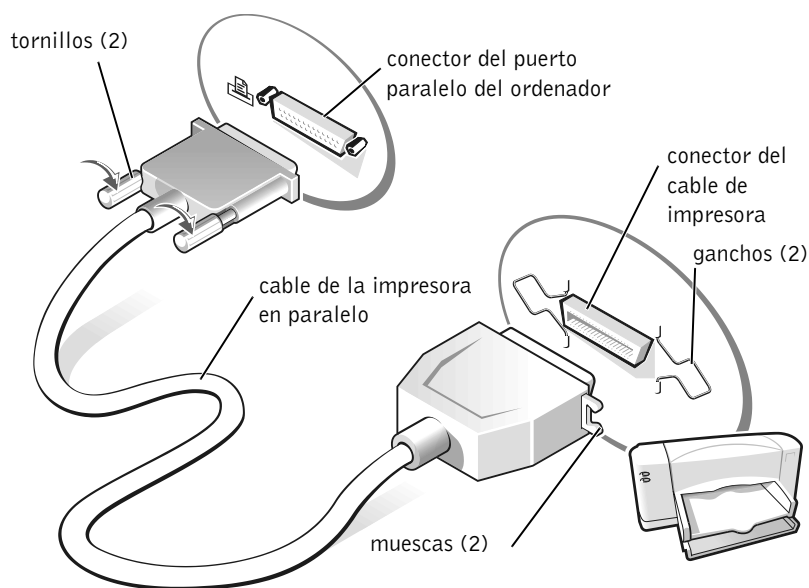

3 Encienda la impresora y luego encienda el ordenador. Si aparece la ventana **Asistente para agregar nuevo hardware**, pulse sobre **Cancelar**.

4 Instale el driver de la impresora, si es necesario (consulte la página 16).

SUGERENCIA: puede conectar dispositivos USB con el ordenador encendido.

Impresora USB

- 1 Instale el driver de la impresora, si es necesario (consulte la página 16).
- 2 Conecte el cable de la impresora USB al conector de puerto USB del ordenador y de la impresora. Los conectores USB admiten sólo una posición de encaje.

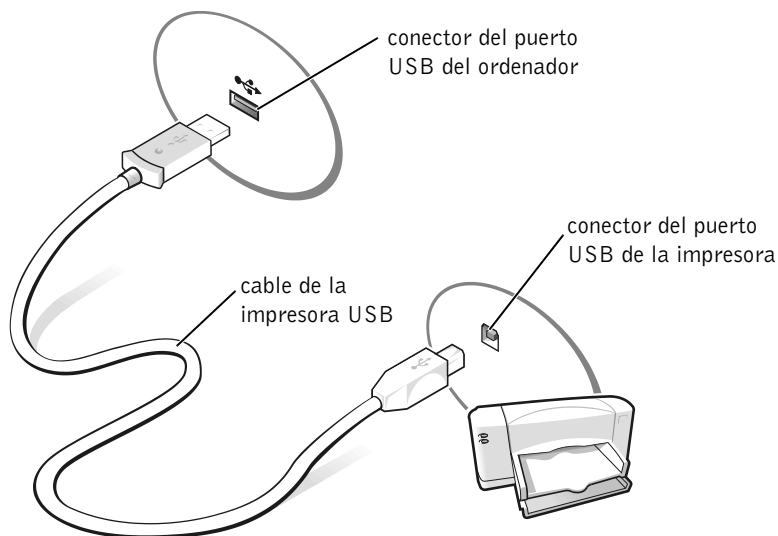

Apagar el ordenador

AVISO: para evitar la pérdida de datos, deberá realizar el procedimiento de cierre de Windows para apagar el ordenador.

Windows Millennium Edition (Me) y Windows 2000

- 1 Guarde y cierre todos los archivos que estén abiertos y salga de los programas abiertos.
- 2 Pulse sobre el botón **Inicio** y, a continuación, pulse sobre **Apagar el sistema**.
- 3 Pulse sobre el menú desplegable en **¿Qué desea que haga el equipo?**.
- 4 Pulse sobre **Apagar el sistema** y después sobre **Aceptar**.

El ordenador se apaga automáticamente cuando concluye el proceso de cierre del sistema.

Utilización del compartimento para dispositivos

El equipo lleva incluida una unidad de disquete ya instalada en el compartimento para dispositivos. El compartimento para dispositivos también admite los siguientes dispositivos:

- Unidad de CD
- Unidad de CD-RW
- Unidad de DVD
- Unidad ZIP
- Segunda unidad de disco duro
- Segunda batería
- Módulo Dell TravelLite™



AVISO: para evitar daños irreparables en el conector de acoplamiento, no extraiga ni vuelva a colocar dispositivos mientras el ordenador esté conectado a un replicador de puertos.

Intercambio de dispositivos mientras el ordenador está apagado

- 1 Guarde y cierre los archivos que estén abiertos, salga de los programas abiertos y apague el ordenador (consulte la página 18).
- 2 Si el ordenador está conectado (acoplado) a un APR, desacóplelo (consulte la página 57).
- 3 Cierre la pantalla y coloque el ordenador en posición invertida.
- 4 Deslice y sostenga el pestillo de liberación y extraiga el dispositivo del compartimento para dispositivos.



AVISO: para evitar daños, coloque los dispositivos en un maletín cuando no estén insertados en el ordenador. Guarde los dispositivos en un lugar seco y seguro, y evite colocar objetos pesados encima de ellos.

parte interior del ordenador

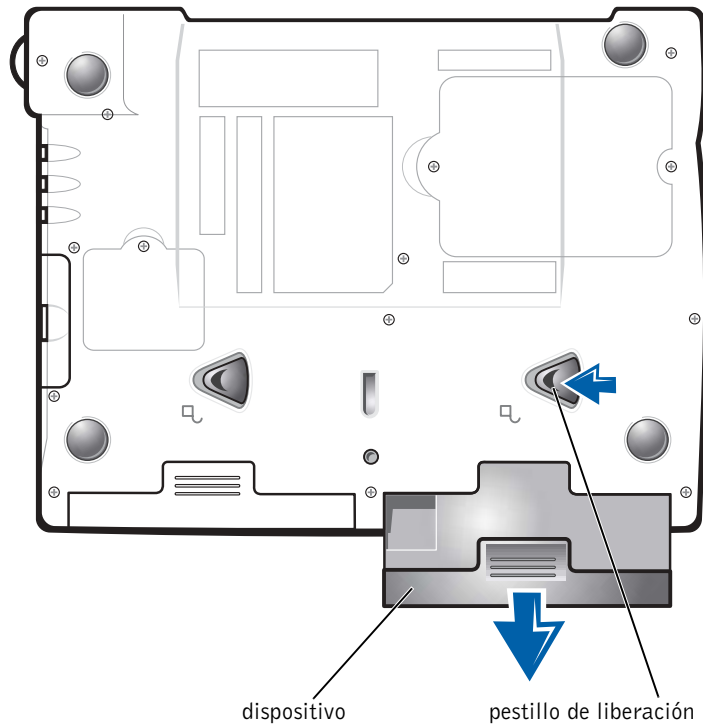

AVISO: inserte los dispositivos antes de acoplar y encender el ordenador.

- 5 Inserte el nuevo dispositivo en el compartimento y empújelo hasta que oiga un clic.
- 6 Encienda el ordenador.

Intercambio de dispositivos mientras se está ejecutando Windows



AVISO: para evitar daños irreparables en el conector de acoplamiento, no coloque dispositivos mientras el ordenador esté conectado a un APR.

En Microsoft Windows Me

- 1 Pulse con el botón derecho del ratón sobre el icono **Softex BayManager** de la Barra de herramientas de Microsoft Windows.
- 2 Pulse sobre **Remove/Swap** (Quitar o cambiar).
- 3 Mantenga la pantalla abierta e incline el ordenador hacia atrás de manera que pueda acceder a la parte inferior del ordenador.
- 4 Deslice y sostenga el pestillo de liberación y extraiga el dispositivo del compartimento para dispositivos.
- 5 Inserte el nuevo dispositivo en el compartimento y empújelo hasta que oiga un clic.
- 6 Pulse sobre **Aceptar**. A continuación, pulse de nuevo sobre **Aceptar** para cerrar la ventana **Softex BayManager**.

En Microsoft Windows 2000

- 1 Pulse dos veces sobre el icono **Desconectar o expulsar hardware** en la Barra de herramientas de Microsoft Windows.
- 2 Pulse sobre el dispositivo que desee expulsar y, a continuación sobre **Stop** (Detener).
- 3 Pulse sobre **Aceptar** y espere a que el dispositivo que desea expulsar desaparezca de la lista de dispositivos en la ventana **Desconectar o expulsar hardware**.
- 4 Mantenga la pantalla abierta e incline el ordenador hacia atrás de manera que pueda acceder a la parte inferior del ordenador.
- 5 Deslice y sostenga el pestillo de liberación y extraiga el dispositivo del compartimento para dispositivos.
- 6 Inserte el nuevo dispositivo en el compartimento y empújelo hasta que oiga un clic.
- 7 Cuando Windows reconozca el nuevo dispositivo, pulse sobre **Cerrar**.

 **SUGERENCIA:** la función de auricular Dolby está disponible sólo si el ordenador tiene una unidad DVD.

 **SUGERENCIA:** sólo es posible ver las etiquetas de los iconos cuando se coloca el puntero sobre el icono.

 **SUGERENCIA:** a un adaptador de red también se le conoce como un driver de interfaz de red (NIC).

Configuración del auricular Dolby

- 1 Pulse dos veces sobre el icono **Intervideo Win DVD** en el escritorio del ordenador.
- 2 Pulse sobre el icono **Propiedades**.
- 3 Pulse sobre la ficha **Dolby Headphone** (Auricular Dolby).
- 4 Pulse sobre **Enable Dolby Headphone** (Activar auricular Dolby).
- 5 Seleccione una de las cuatro opciones para establecer el nivel de efectos de sonido envolvente. La **Opción 1** es una opción estéreo base y las **Opciones 2, 3, y 4** son niveles de sonido envolvente.
- 6 Pulse sobre **Aplicar y**, a continuación, pulse sobre **Aceptar** para cerrar el cuadro de diálogo **WinDVD Properties** (Propiedades de WindDVD).
- 7 Pulse sobre **Exit** (salir).

Configuración del APR para conectar con una red

 **AVISO:** no instale una tarjeta PC NIC o de combinación NIC/módem mientras no termine la configuración del replicador de puertos avanzado (APR).

Si adquirió el APR junto con un adaptador de red integrado, primero deberá configurar el ordenador para utilizar el APR con una red.

Configuración del APR para Windows Me

- 1 Si el ordenador está encendido, cierre el sistema operativo y apague el ordenador (consulte la página 18).
- 2 Desconecte del APR todos los dispositivos externos.
- 3 Conecte el adaptador de CA al APR y a una toma de corriente.
- 4 Inserte el ordenador en el APR.
- 5 Encienda el ordenador.

El ordenador detectará automáticamente el adaptador de red y comenzará la instalación del software.

- 6 En la ventana **Asistente para agregar nuevo hardware**, pulse sobre **Automatic search for a better driver (Recommended)** (Búsqueda automática de un driver mejor (Recomendado)) y, a continuación, pulse sobre **Next** (Siguiente).
- 7 Pulse sobre **Finalizar** cuando Windows muestre un mensaje que indica que el driver está instalado.
- 8 Pulse sobre **Yes** (Sí) para reiniciar el ordenador.
Después que se reinicia el ordenador, Windows modifica los valores, crea una configuración **Dock 1** y, a continuación, muestra un mensaje **Setup is complete** (la instalación ha finalizado).
- 9 Pulse sobre **Aceptar**.
- 10 Si aparece el mensaje **Updated display settings** (actualizada configuración de pantalla), pulse sobre **Aceptar**.
- 11 Si fuera necesario, consulte a su administrador de red para que le dé instrucciones para configurar los valores del adaptador de red.

Configuración del APR para Windows 2000



AVISO: no instale los drivers desde el CD que se suministra con el APR. El adaptador de red no funcionará si están instalados.

- 1 Si el ordenador está encendido, cierre el sistema operativo y apague el ordenador (consulte la página 18).
- 2 Desconecte del APR todos los dispositivos externos.
- 3 Inserte el ordenador en el APR.
- 4 Conecte el cable de red y el adaptador de CA al APR.
- 5 Encienda el ordenador.
- 6 Conéctese como usuario con privilegios administrativos.
- 7 Asegúrese de que aparece **Intel 3Com PCI Ethernet Adapter (10/100)** en la ventana **Nuevo hardware encontrado**.

Windows 2000 instalará automáticamente los drivers del adaptador de red.

SECCIÓN 2

Solución de problemas

Búsqueda de soluciones
Acceso a los archivos de ayuda
Mensajes de error de inicialización
Problemas con el vídeo y la pantalla
Problemas con el sonido y los altavoces
Problemas con la impresora
Problemas con el módem
Problemas con el escáner
Problemas con la almohadilla de contacto
Problemas con el teclado externo
Caracteres no esperados
Problemas con unidades
Problemas con la red
Mensajes de error de Windows
Problemas generales de programas
Problemas de conexión a Internet
Problemas con el correo electrónico
Si se moja el ordenador
Si deja caer o daña el ordenador
Solución de otros problemas técnicos
Reinstalación de drivers y utilidades
Reinstalación de Windows

SUGERENCIA: si tiene problemas con un dispositivo externo, consulte la documentación de dicho dispositivo o póngase en contacto con el fabricante.

Búsqueda de soluciones

A veces resulta difícil saber a dónde acudir para obtener respuestas. Utilice este diagrama para buscar rápidamente las respuestas a sus preguntas.

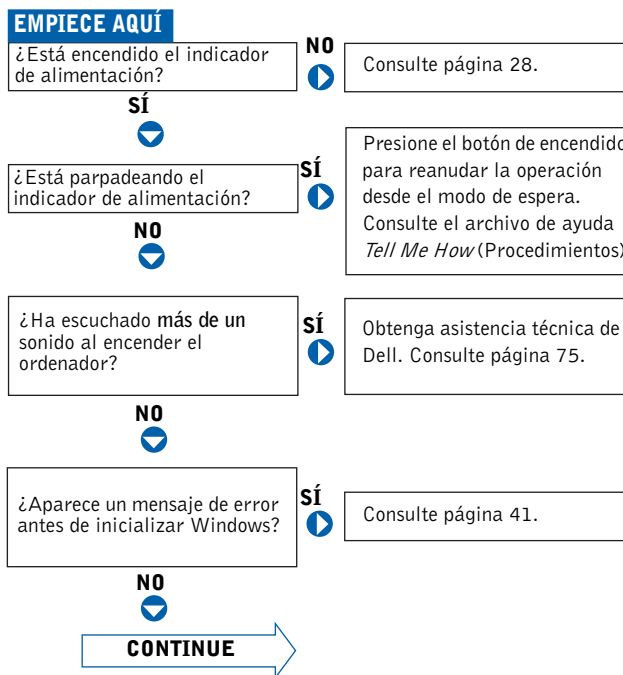

¿Tiene algún problema con...	▶	el vídeo o la pantalla?	▶	Consulte la página 30.
		el sonido o los altavoces?	▶	Consulte la página 32.
		la impresora?	▶	Consulte la página 33.
		el módem?	▶	Consulte la página 35.
		el escáner?	▶	Consulte la página 36.
		la almohadilla de contacto?	▶	Consulte la página 36.
		el teclado externo?	▶	Consulte la página 36.
		caracteres no esperados?	▶	Consulte la página 37.
		la unidad de disco duro u otra unidad de disco?	▶	Consulte la página 37.
		el adaptador de red?	▶	Consulte la página 40.
		los mensajes de error de Windows?	▶	Consulte la página 41.
		un programa?	▶	Consulte la página 42.
		Internet?	▶	Consulte la página 42.
		los mensajes de correo electrónico?	▶	Consulte la página 43.
¿Tiene algún otro tipo de problema?	▶	Consulte la página 46.		

Acceso a los archivos de ayuda

PARA ACCEDER AL ARCHIVO DE AYUDA *Tell Me How* (PROCEDIMIENTOS)

- 1 Pulse sobre el botón **Inicio**, seleccione **Dell Documents** (Documentos de Dell) y, a continuación, sobre **Tell Me How** (Procedimientos).

PARA ACCEDER A LA AYUDA DE WINDOWS 2000

- 1 Pulse sobre el botón **Inicio** y, a continuación, pulse sobre **Ayuda**.
- 2 Pulse sobre la pestaña **Buscar**.
- 3 Escriba una palabra o una frase que describa el problema y, a continuación, pulse sobre **Listar temas**.
- 4 Pulse sobre el tema que describa el problema y, a continuación, pulse sobre **Mostrar**.
- 5 Siga las instrucciones que aparecen en pantalla.

PARA ACCEDER A LA AYUDA DE WINDOWS

- 1 Pulse sobre el botón **Inicio** y, a continuación, pulse sobre **Ayuda**.
- 2 Escriba una palabra o frase que describa el problema en el cuadro **Search** (Buscar) y, a continuación, pulse sobre **Go** (Ir).
- 3 Pulse sobre el tema que describa el problema y, a continuación, pulse sobre **Mostrar**.
- 4 Siga las instrucciones que aparecen en pantalla.

Problemas con la alimentación



SUGERENCIA:

consulte el archivo de ayuda *Tell Me How* (Procedimientos) para obtener información acerca del modo de espera.

COMPRUEBE EL INDICADOR DE ALIMENTACIÓN— Si el indicador de alimentación está encendido o parpadea, el ordenador recibe alimentación. Si el indicador de alimentación parpadea, significa que el ordenador está en el modo de espera: presione el botón de alimentación para reanudar el funcionamiento.

COMPRUEBE LA BATERÍA— Si utiliza una batería para la alimentación del ordenador, puede que se haya agotado la batería. Conecte el ordenador a una toma eléctrica utilizando el adaptador de CA y enciéndalo.

PRUEBE LA TOMA DE CORRIENTE ELÉCTRICA— Asegúrese de que la toma de corriente eléctrica funciona; para ello, pruébela con otro dispositivo, por ejemplo, una lámpara.

COMPRUEBE EL ADAPTADOR DE CA— Asegúrese de que el cable de alimentación está insertado firmemente en la toma de corriente eléctrica y que el indicador verde del adaptador de CA está encendido.

CONECTE EL ORDENADOR DIRECTAMENTE A UNA TOMA DE CORRIENTE ELÉCTRICA— Omita los dispositivos protectores de la alimentación, regletas de enchufes y alargadores para comprobar que el ordenador se enciende.

COMPRUEBE SI SE PRODUCEN INTERFERENCIAS— Electrodomésticos conectados al mismo circuito o situados cerca del equipo pueden causar interferencias. Otras causas de interferencias son: alargadores, demasiados dispositivos conectados a una regleta de enchufes o varias regletas conectadas a la misma toma de corriente eléctrica.

AJUSTE LAS PROPIEDADES DE LA ALIMENTACIÓN— Consulte el archivo de ayuda *Tell Me How* (Procedimientos) o busque la palabra clave *espera* en *la Ayuda de Windows*. Para acceder a los archivos de ayuda, consulte la página 28.

VUELVA A COLOCAR LOS MÓDULOS DE MEMORIA— Si el indicador del ordenador se enciende, pero la pantalla continúa en blanco, puede que necesite volver a colocar los módulos de memoria (consulte la página 59).

Mensajes de error de inicialización

OPERATING SYSTEM NOT FOUND (NO SE ENCUENTRA EL SISTEMA OPERATIVO)— Llame a Dell para solicitar asistencia técnica (consulte la página 75).

INSERTE UN MEDIO DE INICIALIZACIÓN— El sistema operativo está intentando inicializar desde un disquete o CD que no es de inicialización. Inserte un disquete o CD de inicialización.

NON-SYSTEM DISK ERROR (ERROR DE DISCO QUE NO ES DEL SISTEMA)— Hay insertado un disquete en la unidad de disquete. Extraiga el disquete y reinicie el ordenador.

Problemas con el vídeo y la pantalla

Si la pantalla aparece en blanco

COMPRUEBE EL INDICADOR DE ALIMENTACIÓN— Si el indicador de alimentación está parpadeando, el ordenador recibe alimentación. Si el indicador de alimentación parpadea, significa que el ordenador está en el modo de espera: presione el botón de alimentación para reanudar el funcionamiento. Si el indicador de alimentación está apagado, pulse el botón de alimentación.

COMPRUEBE LA BATERÍA— Si utiliza una batería para la alimentación del ordenador, puede que se haya agotado la batería. Conecte el ordenador a una toma eléctrica utilizando el adaptador de CA y enciéndalo.

PRUEBE LA TOMA DE CORRIENTE ELÉCTRICA— Asegúrese de que la toma de corriente eléctrica funciona; para ello, pruébela con otro dispositivo, por ejemplo, una lámpara.

COMPRUEBE EL ADAPTADOR DE CA— Asegúrese de que el cable de alimentación está insertado firmemente en la toma de corriente eléctrica y que el indicador verde del adaptador de CA está encendido.

AJUSTE LAS PROPIEDADES DE LA ALIMENTACIÓN— Busque la palabra clave *espera* en la *Ayuda de Windows*. Para acceder a los archivos de ayuda, consulte página 28.

Si resulta difícil leer la pantalla

AJUSTE DEL BRILLO— Consulte el archivo de ayuda *Tell Me How* (Procedimientos) (consulte la página 28) para obtener instrucciones acerca del ajuste del brillo.

APARTE EL ALTAVOZ PARA FRECUENCIAS BAJAS DEL MONITOR— Si el sistema de altavoces incluye un altavoz para frecuencias bajas, asegúrese de que dicho altavoz se encuentra como mínimo a 60 cm (2 pies) del monitor.

ELIMINE LAS POSIBLES INTERFERENCIAS— Apague las luces fluorescentes, las lámparas halógenas o los ventiladores cercanos para comprobar si se producen interferencias.

GIRE EL ORDENADOR PARA QUE MIRE EN OTRA DIRECCIÓN— Elimine los reflejos, que pueden causar una calidad baja de la imagen.

RESTAURE LA CONFIGURACIÓN RECOMENDADA— Restaure la configuración original de resolución y frecuencia de refresco. Consulte el archivo de ayuda *Tell Me How* (Procedimientos) para las instrucciones. Para acceder a los archivos de ayuda, consulte página 28.

AJUSTE LA CONFIGURACIÓN DE PANTALLA DE WINDOWS—

- 1 Pulse sobre el botón **Inicio**, elija **Configuración** y, a continuación, pulse sobre **Panel de control**.
- 2 Pulse dos veces sobre el icono **Pantalla** y, a continuación, pulse sobre la pestaña **Configuración**.
- 3 Pruebe valores diferentes en **Colores y Área de pantalla**.

Problemas con el sonido y los altavoces

Altavoces integrados

AJUSTE EL CONTROL DE VOLUMEN DE WINDOWS— Pulse dos veces sobre el icono del altavoz de color amarillo que se encuentra en la esquina inferior derecha de la pantalla. Asegúrese de que el volumen está activado y que el sonido no está silenciado.

COMPRUEBE LOS BOTONES DE CONTROL DE VOLUMEN— Presione ambos botones de control de volumen simultáneamente o presione <Fn><End> para desactivar (silenciar) o volver a activar los altavoces integrados.

VUELVA A INSTALAR EL DRIVER DE SONIDO (AUDIO)— Consulte página 46.

Altavoces externos



SUGERENCIA: el control de volumen de algunos reproductores MP3 anula la configuración de volumen de Windows. Si ha estado escuchando canciones MP3, asegúrese de que el control de volumen no está puesto al mínimo o desactivado.

COMPRUEBE LAS CONEXIONES DE LOS CABLES DE LOS ALTAVOCES— Asegúrese de que los altavoces están conectados tal como se muestra en el diagrama de configuración suministrado con los altavoces.

PRUEBE LA TOMA DE CORRIENTE ELÉCTRICA— Asegúrese de que la toma de corriente eléctrica funciona; para ello, pruébela con otro dispositivo, por ejemplo, una lámpara.

COMPRUEBE QUE LOS ALTAVOCES ESTÁN ENCENDIDOS— Consulte el diagrama de instalación proporcionado con los altavoces.

AJUSTE LOS CONTROLES DE LOS ALTAVOCES— Ajuste los controles de volumen, graves o agudos para eliminar la distorsión.

AJUSTE EL CONTROL DE VOLUMEN DE WINDOWS— Pulse dos veces sobre el icono del altavoz de color amarillo que se encuentra en la esquina inferior derecha de la pantalla. Asegúrese de que el volumen está activado y que el sonido no está silenciado.

PRUEBE LOS ALTAVOCES— Enchufe el cable de sonido del altavoz en el conector para auriculares situado a un lado del ordenador. Asegúrese de que el control de volumen está activado. Reproduzca un CD de música.

EJECUTE LA AUTOPRUEBA DE LOS ALTAVOCES— Algunos sistemas de altavoces tienen un botón de autoprueba en el altavoz para bajas frecuencias. Consulte la documentación incluida con los altavoces para las instrucciones de autoprueba.

APARTE EL ALTAVOZ PARA FRECUENCIAS BAJAS DEL MONITOR— Si el sistema de altavoces incluye un altavoz para frecuencias bajas, asegúrese de que dicho altavoz se encuentra como mínimo a 60 cm (2 pies) del ordenador o monitor externo.

ELIMINE LAS POSIBLES INTERFERENCIAS— Apague las luces fluorescentes, las lámparas halógenas o los ventiladores cercanos para comprobar si se producen interferencias.

VUELVA A INSTALAR EL DRIVER DE SONIDO (AUDIO)— Consulte página 46.

Problemas con la impresora

Si no puede imprimir en una impresora conectada al puerto paralelo

COMPRUEBE LAS CONEXIONES DEL CABLE DE LA IMPRESORA— Asegúrese de que el cable de la impresora está conectado como se describe en la página 16.

PRUEBE LA TOMA DE CORRIENTE ELÉCTRICA— Asegúrese de que la toma de corriente eléctrica funciona; para ello, pruébela con otro dispositivo, por ejemplo, una lámpara.

COMPRUEBE QUE LA IMPRESORA ESTÁ ENCENDIDA— Consulte la documentación que se proporciona con la impresora.

COMPRUEBE QUE WINDOWS RECONOCE LA IMPRESORA

1 Pulse sobre el botón **Inicio**, elija **Configuración** y, a continuación, pulse sobre **Impresoras**.

Si aparece la impresora, pulse con el botón derecho del ratón sobre el icono de la impresora, pulse sobre **Propiedades** y, a continuación, seleccione la pestaña **Detalles**.

2 Asegúrese de que la opción **Imprimir** en el siguiente puerto: está configurada como **LPT1 (Puerto de impresora)**.

VUELVA A INSTALAR EL DRIVER DE LA IMPRESORA— Consulte página 16.

Si no puede imprimir en una impresora USB

COMPRUEBE LAS CONEXIONES DEL CABLE DE LA IMPRESORA—

Asegúrese de que el cable de la impresora está conectado como se describe en la página 18.

PRUEBE LA TOMA DE CORRIENTE ELÉCTRICA— Asegúrese de que la toma de corriente eléctrica funciona; para ello, pruébela con otro dispositivo, por ejemplo, una lámpara.

COMPRUEBE QUE LA IMPRESORA ESTÁ ENCENDIDA— Consulte la documentación que se proporciona con la impresora.

COMPRUEBE QUE WINDOWS RECONOCE LA IMPRESORA—

1 Pulse sobre el botón **Inicio**, elija **Configuración** y, a continuación, pulse sobre **Impresoras**.

Si aparece la impresora, pulse con el botón derecho del ratón sobre el icono de la impresora, pulse sobre **Propiedades** y, a continuación, seleccione la pestaña **Detalles**.

2 Asegúrese de que la opción **Imprimir** en el siguiente puerto: está definida como **USB**.

VUELVA A INSTALAR EL DRIVER DE LA IMPRESORA— Consulte página 16.

Problemas con el módem

 **AVISO:** conecte el módem únicamente a un enchufe de teléfono analógico de la pared. Si conecta el módem a una red de telefonía digital, se dañará.

COMPRUEBE EL ENCHUFE DE TELÉFONO— Desconecte la línea telefónica del módem y conéctela a un teléfono. Espere el tono de marcar.

CONECTE EL MÓDEM DIRECTAMENTE AL ENCHUFE DE TELÉFONO DE LA PARED— Si dispone de otros dispositivos telefónicos que comparten la línea, por ejemplo, un contestador automático, una máquina de fax, un supresor de sobrevoltaje o un divisor de línea, omítalos y conecte el módem directamente al enchufe de teléfono de la pared con la línea telefónica.

COMPRUEBE LA CONEXIÓN— Verifique que la línea telefónica está conectada al módem.

COMPRUEBE LA LÍNEA TELEFÓNICA— Pruebe a utilizar otra línea telefónica. Si utiliza una línea con una longitud de 3 metros (10 pies) o más, pruebe con una más corta.

COMPRUEBE QUE EL MÓDEM SE COMUNICA CON WINDOWS

- 1** Pulse sobre el botón **Inicio**, seleccione **Configuración** y, a continuación, pulse sobre **Panel de control**.
- 2** En el **Panel de control**, pulse dos veces sobre **Módems**.
Si hay varias entradas para el mismo módem o aparecen módems que no están instalados, elimine las entradas y reinicie el ordenador.
- 3** Pulse sobre la pestaña **Diagnóstico**.
- 4** Pulse sobre el puerto COM para el módem.
- 5** Pulse sobre **Más información** para comprobar que el módem se comunica con Windows.
Si todos los comandos reciben respuestas, el módem funciona correctamente.

Problemas con el escáner

COMPRUEBE LA CONEXIÓN DEL CABLE DE ALIMENTACIÓN— Asegúrese de que el cable de alimentación del escáner está debidamente conectado a una fuente de alimentación eléctrica en funcionamiento y que el escáner está encendido.

COMPRUEBE LA CONEXIÓN DEL CABLE DEL ESCÁNER— Asegúrese de que el cable del escáner está debidamente conectado al ordenador y al escáner.

DESBLOQUEE EL ESCÁNER— Asegúrese de que el escáner está desbloqueado si dispone de una lengüeta o un botón de bloqueo.

VUELVA A INSTALAR EL DRIVER DEL ESCÁNER— Consulte la documentación incluida con el escáner para las instrucciones.

Problemas con la almohadilla de contacto

COMPRUEBE LA CONFIGURACIÓN DE LA ALMOHADILLA DE CONTACTO— Pulse sobre el botón **Inicio**, seleccione **Configuración**, pulse **Panel de control** y, a continuación, pulse dos veces sobre el icono **Mouse**. Pruebe a ajustar la configuración.

Problemas con el teclado externo

DESCONECTE EL CABLE DEL TECLADO— Apague el ordenador (consulte la página 18). Desconecte el cable del teclado y examine el conector del cable para comprobar si hay patas dobladas o rotas.

Caracteres no esperados

DESACTIVE EL TECLADO NUMÉRICO— Pulse la tecla <BloqNum> para desactivar el teclado numérico. Compruebe que el indicador de bloqueo numérico no está encendido.

Problemas con unidades

Si no puede guardar un archivo en un disquete

COMPRUEBE QUE WINDOWS RECONOCE LA UNIDAD— Pulse dos veces sobre el icono Mi PC. Si no aparece la unidad de disquete, haga una búsqueda completa con el software antivirus para comprobar si hay virus y eliminarlos. A veces los virus pueden impedir que Windows reconozca la unidad.

NO SE PUEDEN GUARDAR ARCHIVOS EN UN DISQUETE— Asegúrese de que la unidad de disquete no está llena o protegida contra escritura (bloqueada). Consulte la siguiente ilustración.

PRUEBE LA UNIDAD CON OTRO DISQUETE— Inserte otro disquete para descartar la posibilidad de que el disquete original estuviera defectuoso.

SUGERENCIA: para obtener información sobre cómo guardar archivos en un disquete, consulte el archivo de ayuda *Tell Me How* (Procedimientos) (consulte la página 28).

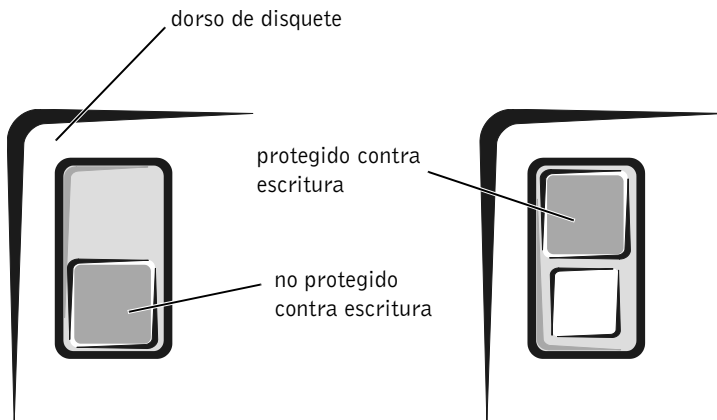



SUGERENCIA: la vibración de las unidades de CD de alta velocidad es normal y puede ocasionar ruido. Dicha vibración y el ruido asociado no indican ningún defecto en la unidad o el CD.

Si no puede reproducir un CD de música o instalar un programa desde un CD

COMPRUEBE QUE WINDOWS RECONOCE LA UNIDAD— Pulse dos veces sobre el icono **Mi PC**. Si no aparece la unidad de CD, haga una búsqueda completa con el software antivirus para comprobar si hay virus y eliminarlos. A veces los virus pueden impedir que Windows reconozca la unidad.

PRUEBE LA UNIDAD CON OTRO CD— Inserte otro CD para descartar la posibilidad de que el CD original estuviera defectuoso.

LIMPIE EL DISCO— Consulte el archivo de ayuda *Tell Me How* (Procedimientos) para ver las instrucciones. Para acceder a los archivos de ayuda, consulte página 28.

AJUSTE EL CONTROL DE VOLUMEN DE WINDOWS— Pulse dos veces sobre el icono del altavoz de color amarillo que se encuentra en la esquina inferior derecha de la pantalla. Asegúrese de que el volumen está activado y que el sonido no está silenciado.

SI TIENE UN CD EN LA UNIDAD ÓPTICA FIJA Y UN CD EN EL COMPARTIMENTO PARA DISPOSITIVOS— Para identificar el CD que no se está reproduciendo:

Para Windows 2000, pulse dos veces sobre el icono **Softex BayManager** de la barra de tareas. A continuación, pulse sobre la ficha **Storage Devices** (Dispositivos de almacenamiento) y luego en **Computer** (Ordenador) para ver si el dispositivo aparece en la lista. Pulse sobre **OK** (Aceptar) si aparecen ambos dispositivos. Si sólo aparece un dispositivo, extraiga el CD del compartimento de la lista y asegúrese de que Windows reconoce la unidad.

Para Windows Me, pulse dos veces sobre el icono **My Computer** (Mi PC) en el escritorio. A continuación, pulse dos veces sobre la letra de unidad del dispositivo que esté verificando.

Si no puede reproducir una película de DVD

COMPRUEBE QUE WINDOWS RECONOCE LA UNIDAD— Pulse dos veces sobre el icono Mi PC. Si no aparece la unidad de DVD, haga una búsqueda completa con el software antivirus para comprobar si hay virus y eliminarlos. A veces los virus pueden impedir que Windows reconozca la unidad.

PRUEBE LA UNIDAD CON OTRO DVD— Inserte otro DVD para descartar la posibilidad de que el DVD original estuviera defectuoso.

LIMPIE EL DISCO— Consulte el archivo de ayuda *Tell Me How* (Procedimientos) para ver las instrucciones. Para acceder a los archivos de ayuda, consulte página 28.

Si la unidad de CD-RW deja de escribir

DESACTIVE EL MODO DE SUSPENSIÓN EN WINDOWS ANTES DE ESCRIBIR EN UN CD-RW— Busque la palabra clave *suspender* en la *Ayuda de Windows*. Para acceder a los archivos de ayuda, consulte la página 28.

CAMBIE LA VELOCIDAD DE ESCRITURA A UNA VELOCIDAD MÁS BAJA— La unidad de CD-RW debe recibir un flujo de datos continuo al escribir. Si el flujo se interrumpe, se producirá un error. Para mitigar el problema, cierre todos los programas antes de escribir en el CD-RW.

 **SUGERENCIA:** debido a los diferentes tipos de archivos que se utilizan en todo el mundo, no todos los DVD funcionan en todas las unidades de DVD.

 **SUGERENCIA:** si debe desactivar el modo de espera para grabar en una unidad de CD-RW, recuerde activar de nuevo el modo de espera cuando termine de grabar el CD.

Si tiene un problema con la unidad de disco duro

COMPRUEBE LA UNIDAD DE DISCO DURO PARA VER SI TIENE ERRORES

Windows Me:

Pulse sobre el botón **Inicio**, elija **Programas**, > **Accesorios**, > **Herramientas del sistema** y, a continuación, pulse sobre **ScanDisk**.

Windows 2000:

- 1 Pulse dos veces sobre el icono **Mi PC**.
- 2 Pulse con el botón derecho sobre el icono **Disco duro local** y, a continuación, sobre **Propiedades**.
- 3 Pulse sobre las pestaña **Herramientas**.
- 4 Pulse sobre **Comprobar ahora**.

Problemas con la red

COMPRUEBE EL CONECTOR DEL CABLE DE RED—Asegúrese de que el conector del cable de red está firmemente conectado al conector del ordenador y al enchufe de red de la pared.

COMPRUEBE LOS INDICADORES DE RED DEL CONECTOR DE RED—El color verde indica que la conexión de red está activa. Si el indicador de estado no está en verde, pruebe a reemplazar el cable de red. Si está en ámbar, esto indica que el driver de la tarjeta de red está cargado y la tarjeta detecta actividad.

REINICIALICE EL ORDENADOR—Vuelva a intentar conectarse a la red.

PÓNGASE EN CONTACTO CON EL ADMINISTRADOR DE LA RED—

Compruebe que la configuración de la red es correcta y que la red está en funcionamiento.

Mensajes de error de Windows

NO SE PUEDE TENER ACCESO A X:\. EL DISPOSITIVO NO ESTÁ LISTO.— Inserte un disco en la unidad y vuelva a intentarlo.

UN NOMBRE DE ARCHIVO NO PUEDE CONTENER NINGUNO DE LOS SIGUIENTES CARACTERES: \ / : * ? “ < > |— No utilice estos caracteres en nombres de archivos.

NO HAY RECURSOS O MEMORIA SUFICIENTES. CIERRE ALGUNOS PROGRAMAS E INTENTE DE NUEVO.— Tiene demasiados programas abiertos. Cierre todas las ventanas y abra el programa que desee utilizar.

EL ARCHIVO QUE SE ESTÁ COPIANDO ES DEMASIADO GRANDE PARA LA UNIDAD DE DESTINO.— El archivo que está intentando copiar es demasiado grande para que quepa en el disco, o éste último está demasiado lleno. Pruebe a copiar el archivo en un disco diferente o utilice un disco con mayor capacidad.

NO SE ENCONTRÓ EL ARCHIVO .DLL REQUERIDO.— Al programa que intenta abrir le falta un archivo fundamental. Para quitar y volver a instalar el programa:

Windows Me:

- 1 Pulse sobre el botón **Inicio**, elija **Configuración** y, a continuación, pulse sobre **Panel de control**.
- 2 Pulse dos veces sobre el icono **Agregar o quitar programas**.
- 3 Seleccione el programa que desee quitar.
- 4 Pulse sobre **Agregar o quitar** y siga las indicaciones que aparecen en pantalla.
- 5 Consulte la documentación del programa para las instrucciones de instalación.

Windows 2000:

- 1 Pulse sobre el botón **Inicio**, elija **Configuración** y, a continuación, pulse sobre **Panel de control**.
- 2 Pulse dos veces sobre el icono **Agregar o quitar programas**.
- 3 Seleccione el programa que desee quitar.
- 4 Pulse sobre **Cambiar o quitar** y siga las indicaciones que aparecen en pantalla.
- 5 Consulte la documentación del programa para las instrucciones de instalación.

Problemas generales de programas

Un programa se bloquea

CONSULTE LA DOCUMENTACIÓN DEL SOFTWARE— Muchos fabricantes de software mantienen sitios Web con información que puede ayudarle a solucionar el problema.

Un programa deja de responder

PULSE <CTRL> <ALT> <SUPR>— En la ventana **Cerrar programa**, seleccione el programa que ya no responde. A continuación, pulse sobre **Finalizar tarea**.

Aparece una pantalla en azul continuo

APAGUE EL ORDENADOR— Si el ordenador no responde a la pulsación de teclas o a un cierre adecuado (consulte la página 18), pulse el botón de alimentación hasta que el ordenador se apague. Vuelva a pulsar el botón de alimentación para reinicializar el ordenador. La pantalla en azul continuo aparece porque no ha podido cerrar correctamente Windows. ScanDisk se ejecutará automáticamente durante el proceso de inicialización. Siga las instrucciones que aparecen en pantalla.

Problemas de conexión a Internet

Si tiene un problema con la cuenta de Dellnet

REVISE LA SECCIÓN “INSTALACIÓN DE DELLNET”— Consulte página 14.

REVISE LA SECCIÓN “PROBLEMAS CON EL MÓDEM”— Consulte página 35.

DESACTIVE LA LLAMADA EN ESPERA (TELÉFONO DE RETENCIÓN DE LLAMADA)— Consulte la guía telefónica para las instrucciones sobre cómo desactivar esta característica. A continuación, ajuste las propiedades de la conexión de acceso telefónico a redes:

- 1** Pulse sobre el botón **Inicio**, elija **Configuración** y, a continuación, pulse sobre **Panel de control**.
- 2** Pulse dos veces sobre el icono **Modems**.
- 3** En la ventana **Propiedades de módems**, pulse sobre el botón **Propiedades de marcado**.
- 4** Asegúrese de que está activada la opción **Deshabilitar llamada en espera al marcar**; y, a continuación, seleccione el código apropiado según la información de la guía telefónica.
- 5** Pulse sobre **Aplicar** y, a continuación, sobre **Aceptar**.
- 6** Cierre la ventana **Propiedades de módems**.
- 7** Cierre la ventana **Panel de control**.

Problemas con el correo electrónico

REVISE LA SECCIÓN "ENVÍO Y RECEPCIÓN DE CORREO ELECTRÓNICO"— Consulte página 15.

COMPRUEBE QUE ESTÁ CONECTADO A INTERNET— Con el programa de correo electrónico Outlook Express abierto, pulse sobre **Archivo**. Si está activada la opción **Trabajar sin conexión**, desactívela y conéctese a Internet.

Si se moja el ordenador

 **PRECAUCIÓN:** realice este procedimiento sólo si tiene la certeza de que es seguro hacerlo. Si el ordenador está conectado a una toma de corriente, Dell recomienda apagar la alimentación de CA en el interruptor automático antes de desconectar los cables de la toma de corriente. Proceda con la máxima precaución cuando retire cables mojados de una toma de corriente.

- 1 Apague el ordenador (consulte la página 18), desconecte el adaptador de CA del ordenador y también de la toma de corriente eléctrica.
- 2 Apague los dispositivos externos que estén conectados y desconéctelos de sus fuentes de alimentación y después del ordenador.
- 3 Conéctese a tierra usted mismo por el procedimiento de tocar uno de los conectores metálicos de la parte posterior del ordenador.
- 4 Extraiga el dispositivo de compartimento para dispositivos (consulte la página 19) y las tarjetas PC instaladas y déjelos en un lugar seguro para que se sequen.
- 5 Extraiga la batería.
- 6 Pásele un paño a la batería y colóquela en un lugar seguro para que se seque.
- 7 Extraiga la unidad de disco duro (consulte la página 62).
- 8 Retire los módulos de memoria (consulte la página 59).
- 9 Abra la pantalla y coloque el ordenador con su lado derecho hacia arriba sobre dos libros u objetos similares para permitir que el aire circule a su alrededor. Déjelo secar como mínimo durante 24 horas en un lugar seco a temperatura ambiente.

 **AVISO:** no utilice medios artificiales, como un secador de pelo o un ventilador, para acelerar el secado.

 **PRECAUCIÓN:** para evitar recibir una descarga eléctrica, compruebe si el ordenador está totalmente seco antes de continuar con el resto del procedimiento.

- 10 Conéctese a tierra usted mismo por el procedimiento de tocar uno de los conectores metálicos de la parte posterior del ordenador.
- 11 Vuelva a colocar los módulos de memoria y su cubierta, y atorníllelos (consulte la página 59).
- 12 Vuelva a colocar la unidad de disco duro (consulte la página 62).

13 Vuelva a colocar el dispositivo del compartimentos para dispositivos (consulte la página 19) y las tarjetas PC que haya extraído.

14 Vuelva a colocar la batería.

15 Encienda el ordenador y compruebe que funciona correctamente.

Si no se enciende el ordenador, o si no puede identificar los componentes dañados, llame al servicio de asistencia técnica de Dell (consulte la página 75).

Si deja caer o daña el ordenador

1 Guarde y cierre los archivos que estén abiertos, salga de los programas abiertos y apague el ordenador (consulte la página 18).

2 Desconecte el adaptador de CA del ordenador y, a continuación, desconéctelo también de la toma de corriente eléctrica.

3 Apague los dispositivos externos que estén conectados y desconéctelos de sus fuentes de alimentación y después del ordenador.

4 Extraiga y vuelva a instalar la batería.

5 Encienda el ordenador.

Si no se enciende el ordenador, o si no puede identificar los componentes dañados, llame al servicio de asistencia técnica de Dell (consulte la página 75).

Solución de otros problemas técnicos

VISITE EL SITIO WEB DE ASISTENCIA TÉCNICA DE DELL— Vaya a <http://support.dell.com> para obtener ayuda sobre cuestiones generales de uso, instalación y solución de problemas.

ENVÍE UN MENSAJE DE CORREO ELECTRÓNICO A DELL— Vaya a <http://support.dell.com> y pulse sobre **E-Mail Dell** (Enviar un mensaje de correo electrónico a Dell) en la lista **Communicate** (Comunicar). Envíe un mensaje de correo electrónico a Dell sobre el problema; recibirá a través del correo electrónico una respuesta de Dell en unas horas.

LLAME A DELL— Si no puede solucionar el problema con la ayuda del sitio Web de asistencia técnica de Dell ni con el servicio de correo electrónico, llame a Dell para solicitar asistencia técnica (consulte la página 75).

Reinstalación de drivers y utilidades



AVISO: el sitio Web de asistencia técnica de Dell, <http://support.dell.com> y el CD *Drivers and Utilities* (Drivers y utilidades) proporcionan los drivers aprobados para los ordenadores Dell™. Si instala drivers obtenidos de otras fuentes, puede que el ordenador no funcione correctamente.



- 1 Inserte el CD *Drivers and Utilities* (Drivers y utilidades) en la unidad de CD o de DVD.
- 2 Pulse dos veces sobre el icono **Mi PC** en el escritorio.
- 3 Pulse dos veces sobre el icono correspondiente a la unidad de CD o de DVD.
- 4 Pulse dos veces sobre la carpeta del sistema operativo.

- 5 Pulse dos veces sobre la carpeta del idioma adecuado para el driver que desee instalar.
- 6 Pulse dos veces sobre **Setup** y siga las indicaciones.

Si desea obtener información detallada sobre la instalación de utilidades y drivers específicos para el ordenador, visite el sitio Web de Dell en la dirección <http://support.dell.com>.

Reinstalación de Windows

Reinstalación de Windows Me

-  **AVISO:** el CD del *sistema operativo* ofrece varias opciones para reinstalar el sistema operativo Windows Me. Estas opciones pueden llegar a sobrescribir los archivos instalados por Dell y afectar a las aplicaciones instaladas en la unidad de disco duro. Por consiguiente, Dell recomienda no reinstalar el sistema operativo a menos que se lo indique un representante de la asistencia técnica de Dell.
 -  **AVISO:** para evitar conflictos con Windows Me, deberá desactivar todo el software antivirus instalado en el ordenador antes de reinstalar Windows.
- 1 Encienda el ordenador y entre en el programa de configuración del sistema siguiendo las instrucciones del representante de la asistencia técnica de Dell.
 - 2 En el menú **Boot** (Inicialización) del programa de configuración del sistema, cambie la secuencia de inicialización de modo que se inicialice primero la unidad de CD o DVD siguiendo las instrucciones del representante de la asistencia técnica de Dell. A continuación, inserte el CD del *sistema operativo* en la unidad de CD o DVD y cierre la bandeja de la unidad.
 - 3 Salga del programa de configuración del sistema.
 - 4 En la pantalla **Welcome** (Bienvenido) pulse sobre **OK** (Aceptar).
 - 5 Pulse dos veces sobre **Refresh Windows OS** (Refrescar SO de Windows).
 - 6 Pulse sobre **Aceptar**.
 - 7 Vuelva a pulsar sobre **OK** (Aceptar).

 **SUGERENCIA:** quizás tenga que abrir más carpetas para encontrar el archivo de configuración. Por ejemplo, para instalar el driver de la almohadilla de contacto de Windows Me, pulse dos veces sobre **winme**, luego sobre **touchpad** (almohadilla de contacto), a continuación sobre **english** (inglés) y, por último, pulse dos veces sobre **Setup** (configuración).

- 8 Retire el CD del *sistema operativo* de la unidad de CD o DVD y pulse sobre **OK** (Aceptar) para reiniciar el ordenador.

Aparecerá la ventana **Getting ready to run Windows for the first time** (Preparativos para ejecutar Windows por primera vez).

- 9 Si se inicia el tutorial del ratón, pulse sobre <Esc> para salir y, a continuación, sobre <y>.
- 10 Pulse sobre la configuración regional más cercana a la zona en la que reside y luego sobre **Next** (Siguiente).
- 11 Pulse sobre el gráfico que coincida con su teclado y, a continuación, haga clic en **Next** (Siguiente).
- 12 En la ventana **User Information** (Información sobre el usuario), escriba su nombre y el de su empresa, si procede, y pulse sobre **Next** (Siguiente).

El campo **Name** (Nombre) debe cumplimentarse; el campo **Company Name** (Nombre de la organización) es opcional.

Aparecerá la ventana **License Agreement** (Contrato de licencia).

- 13 Pulse sobre **I accept the Agreement** (Acepto los términos del contrato) y, a continuación, pulse sobre **Next** (Siguiente).
- 14 Escriba la clave del producto Windows en los campos correspondientes y, a continuación, pulse sobre **Next** (Siguiente).

La clave del producto es el número de código de barras que figura en la etiqueta adhesiva de Microsoft Windows, situada en el ordenador.

- 15 Cuando aparezca la ventana **Start Wizard** (Iniciar el Asistente) pulse sobre **Finish** (Finalizar).

Aparecerá la ventana **Enter Windows Password** (Escriba la contraseña de Windows). Para continuar sin crear un nombre de usuario ni contraseña de Windows, pulse sobre **OK** (Aceptar). En caso contrario, escriba su nombre de usuario y contraseña en los campos correspondientes y, a continuación, pulse sobre **Accept**.

- 16 Si aparece la ventana **Date/Time Properties** (Propiedades de Fecha/Hora) configure las propiedades de fecha y hora, pulse sobre **Apply** (Aplicar) y, a continuación, sobre **OK** (Aceptar).

Windows actualizará la configuración del sistema y reinicializará el ordenador.

- 17 Si ha creado un nombre de usuario y una contraseña para Windows, escriba la contraseña y pulse sobre **OK** (Aceptar).
- 18 Vuelva a instalar los drivers apropiados (consulte la página 46).
- 19 Vuelva a activar el software antivirus.

Reinstalación de Windows 2000

- 1 Inserte el CD del *sistema operativo* en la unidad de CD o de DVD.
- 2 Apague el ordenador (consulte la página 18).
- 3 Encienda el ordenador.
- 4 Pulse cualquier tecla cuando aparezca el mensaje `Press any key to boot from CD` (Pulse cualquier tecla para inicializar desde CD) en la pantalla.
- 5 Cuando aparezca la ventana **Configuración de Windows 2000**, asegúrese de que la opción **To setup Win2000 now, press ENTER** (Para configurar WIN2000, pulse INTRO) está resaltada. A continuación, pulse <Intro>.
- 6 Lea la información en la ventana **Contrato de licencia** y, a continuación, pulse <F8> para continuar.
- 7 Cuando aparezca la ventana **Configuración de Windows 2000 Professional**, utilice las teclas de flecha para seleccionar la opción de partición de Windows 2000 que desee activar. Para continuar, pulse la tecla especificada en la opción de partición seleccionada.
- 8 Cuando aparezca la ventana **Configuración de Windows 2000 Professional**, utilice las teclas de flecha para seleccionar el tipo de sistema de archivos que deba utilizar Windows 2000 y, a continuación, pulse <Intro>.
- 9 Vuelva a pulsar <Intro> para reinicializar el ordenador.
- 10 Pulse sobre **Siguiente** cuando aparezca la ventana **Welcome to the Windows 2000 Setup Wizard** (Bienvenido al Asistente para la configuración de Windows 2000).
- 11 Cuando aparezca la ventana **Configuración regional**, seleccione la configuración regional de su zona y pulse sobre **Siguiente**.
- 12 Escriba su nombre y el de su empresa en la ventana **Personalice su software** y, a continuación, pulse sobre **Siguiente**.

- 13** Si se solicita, escriba la clave de producto de Windows, que aparece impresa en la etiqueta de Microsoft en el ordenador. A continuación, pulse sobre **Siguiente**.
- 14** Cuando aparezca la ventana **Nombre del equipo y contraseña del administrador**, escriba un nombre para el equipo y una contraseña, si es necesaria. A continuación, pulse sobre **Siguiente**.
- 15** Escriba la fecha y hora en la ventana **Configuración de fecha y hora** y, a continuación, pulse sobre **Siguiente**.

Windows 2000 comienza ahora a instalar sus componentes y a configurar el ordenador.

- 16** Cuando aparezca la ventana **Completing the Windows 2000 Setup Wizard** (Fin del Asistente para la configuración de Windows 2000), extraiga el CD de la unidad y, a continuación, pulse sobre **Finalizar**. El ordenador se reiniciará automáticamente.



AVISO: asegúrese de que vuelve a instalar el driver de la utilidad de actualización del conjunto de chips de Intel® *antes* de volver a instalar otros drivers.

Activación de la compatibilidad con hibernación

- 1** Pulse sobre el botón **Inicio**, elija **Configuración** y pulse sobre **Panel de control**.
- 2** Pulse dos veces sobre el icono **Administración de energía**.
- 3** Pulse sobre la pestaña **Hibernar**.
- 4** Asegúrese de que la opción **Enable hibernate support** (activar compatibilidad con hibernación) está seleccionada y, a continuación, pulse sobre **Aplicar**.
- 5** Pulse sobre **Aceptar** para cerrar el **Panel de control**.

SECCIÓN 3

Adición de piezas

Sustitución de los soportes

Uso del replicador de puertos avanzado

Adición de memoria

Sustitución de una unidad de disco duro

Sustitución de los soportes

- 1 Guarde y cierre los archivos que estén abiertos, salga de los programas abiertos y apague el ordenador (consulte la página 18).
- 2 Si el ordenador está conectado (acoplado) a un replicador de puertos avanzado (APR), desacóplelo (consulte la página 57).
- 3 Mantenga la pantalla abierta e incline el ordenador hacia atrás de manera que pueda acceder a la parte inferior del ordenador.
- 4 Deslice y sostenga el pasador de liberación de la izquierda y retire los dispositivos instalados en el compartimento para dispositivos.
- 5 Deslice y sostenga el pasador de liberación de la derecha y retire la batería instalada en el compartimento de la batería.
- 6 Localice la muesca debajo de cada soporte, coloque los pulgares en la muesca y empuje delicadamente para liberar los soportes.

parte interior del ordenador

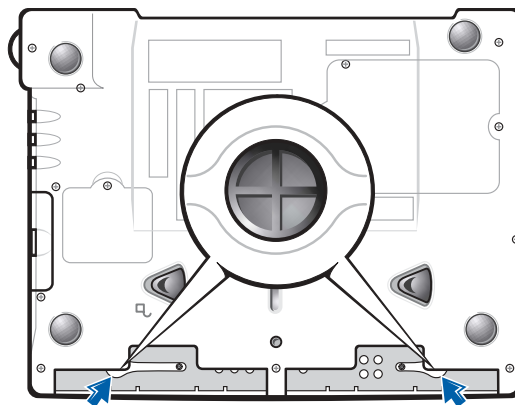

- 7 Retire los soportes.
- 8 Para reemplazar los soportes, inserte las pestañas del borde del soporte en las ranuras y, a continuación, presione hasta que oiga un chasquido. Repita el proceso en cada lado.

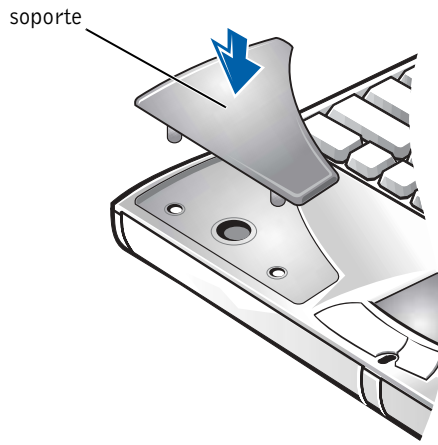

Uso del replicador de puertos avanzado

El replicador de puertos avanzado (APR) integra el ordenador en un entorno de escritorio. El APR incluye un NIC para conectar el ordenador a una red.

AVISO: no intente levantar el ordenador mientras esté conectado al APR, ya que dañaría el conector de acoplamiento.

Conexión de dispositivos externos al APR







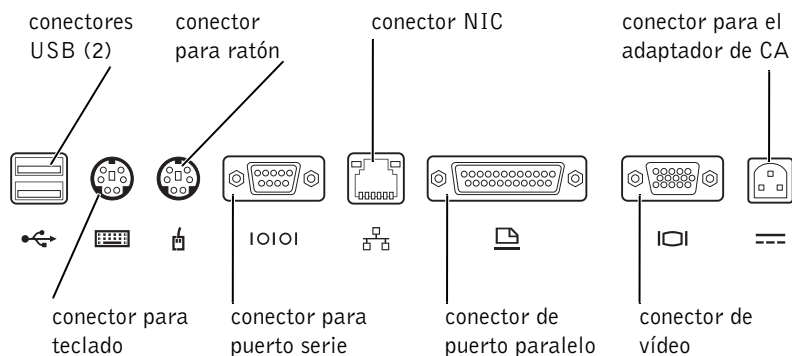

- 1 Consulte las siguientes ilustraciones para ver las ubicaciones de los conectores.
- 2 Conecte los dispositivos externos a una toma de corriente, si es necesario.

Los conectores de E/S situados en la parte posterior del APR duplican los conectores principales de la parte posterior y de los laterales del ordenador.

SUGERENCIA: si recibe el disquete de actualización de la BIOS con el APR, úselo para actualizar el ordenador antes de utilizar el replicador de puertos.

SUGERENCIA: si el conector del cable del dispositivo externo tiene tornillos de mariposa, asegúrese de apretarlos para que la conexión sea correcta.



Icono del conector	Descripción del conector
	Conecte uno o varios dispositivos USB, como por ejemplo un ratón USB.
	Conecte un teclado o un teclado numérico del tipo PS/2
	Conecte un ratón compatible con PS/2.
	Conecte un dispositivo en serie, como por ejemplo un ratón serie o una cámara digital.
	Conecte un cable de interfaz de red.
	Conecte un dispositivo en paralelo, como por ejemplo una impresora.
	Conecte un monitor externo.
	Conecte el adaptador de CA.

El conector de salida de línea de audio se encuentra en el lateral del APR.

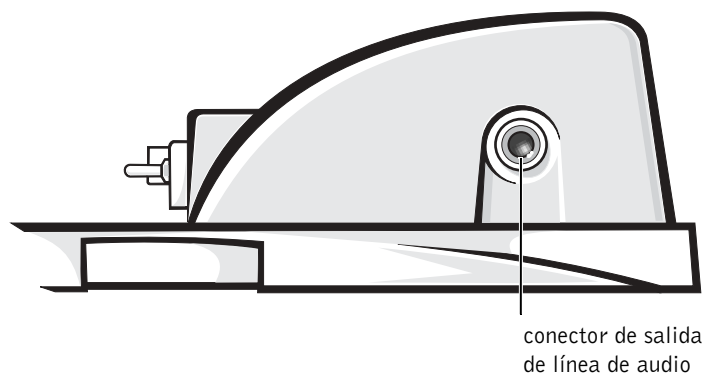

Indicadores y controles del APR

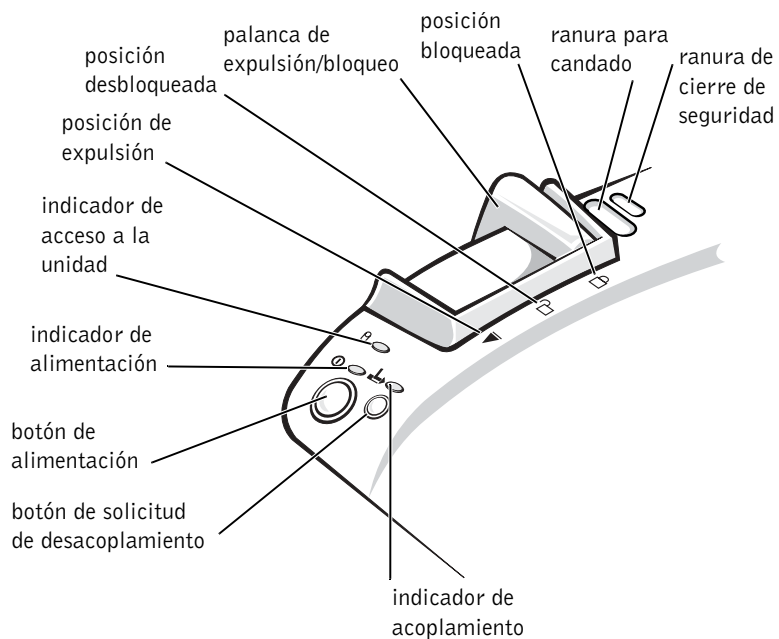

Acoplamiento del ordenador

- ➡ **AVISO:** antes de conectar inicialmente el ordenador al APR, deberá completar la configuración del sistema operativo. Cuando vea el escritorio de Windows en la pantalla, habrá completado la configuración del sistema operativo.

El ordenador se *acopla* al conectarlo a un APR. Debe conectar el adaptador de CA al APR antes de acoplar y encender el ordenador. El adaptador de CA alimenta el APR y el ordenador al mismo tiempo. La batería instalada en el ordenador se carga mientras se utiliza el APR.

- ➡ **AVISO:** utilice siempre el adaptador de CA de Dell incluido con el APR. Si utiliza cualquier otro adaptador de CA disponible comercialmente o el adaptador de CA de otros ordenadores de Dell puede dañar el APR o el ordenador.
- 1 Guarde y cierre los archivos que estén abiertos, salga de los programas abiertos y apague el ordenador (consulte la página 18).
 - 2 Desconecte los dispositivos externos y extraiga las tarjetas PC del ordenador.
 - 3 Conecte el adaptador de CA al conector del APR y el cable de alimentación de CA a una toma de corriente eléctrica.
 - 4 Centre horizontalmente el ordenador en la base del APR, con la parte posterior del ordenador mirando hacia el conector de acoplamiento del APR.
 - 5 Deslice el ordenador hacia el conector en la parte hasta que los huecos de la parte inferior del ordenador encajen con los rieles de alineación.
- ➡ **AVISO:** si intenta insertar el ordenador totalmente en el APR sin encajar los rieles de alineación, podría dañar el conector de acoplamiento de forma irreparable. si tiene instalado el soporte del monitor no podrá ver los rieles de alineación o el conector de acoplamiento.
- 6 Empuje con suavidad el ordenador hacia adelante hasta que el conector de acoplamiento esté totalmente encajado.
 - 7 Deslice la palanca de expulsión/bloqueo hacia la parte posterior del APR para situarla en posición de bloqueo.

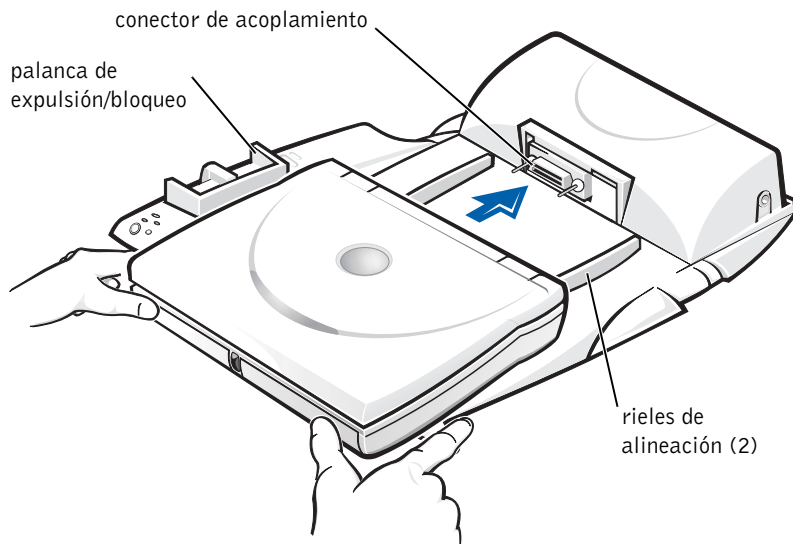

Desacoplamiento del ordenador

AVISO: si no tiene una batería cargada instalada en el ordenador cuando lo desacople, puede que pierda datos que no haya guardado.

AVISO: si no utiliza los procedimientos de desacoplamiento correctos, puede que pierda datos y que el ordenador no se reinicie.

- 1 Guarde y cierre todos los archivos abiertos y salga de todos los programas.
- 2 Realice uno de los siguientes pasos:
 - Pulse sobre el botón **Inicio** y luego sobre **Retirar equipo**.
Espere unos segundos a que se apague el indicador de alimentación del ordenador.
 - Pulse el botón de solicitud de desacoplamiento del APR.
Espere unos segundos a que se apague el indicador verde de acoplamiento.
- 3 Tire de la palanca de expulsión/bloqueo situada en el lado izquierdo del APR hacia la posición de expulsión para desacoplar el ordenador.

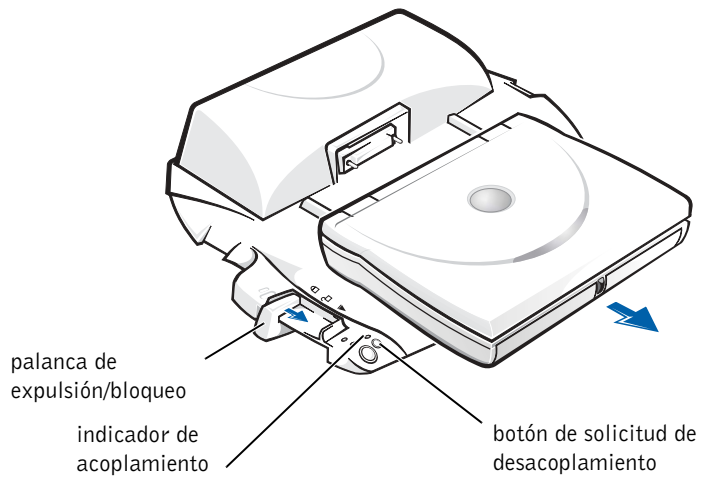

Soporte de estante del monitor

SUGERENCIA: asegúrese de que las patas traseras del soporte del monitor encajan en las ranuras situadas a ambos lados de la base del APR.

AVISO: el soporte admite monitores con un peso de hasta 45,3 kg (100 libras). Monitores más pesados pueden dañar el soporte, el ordenador y el APR.

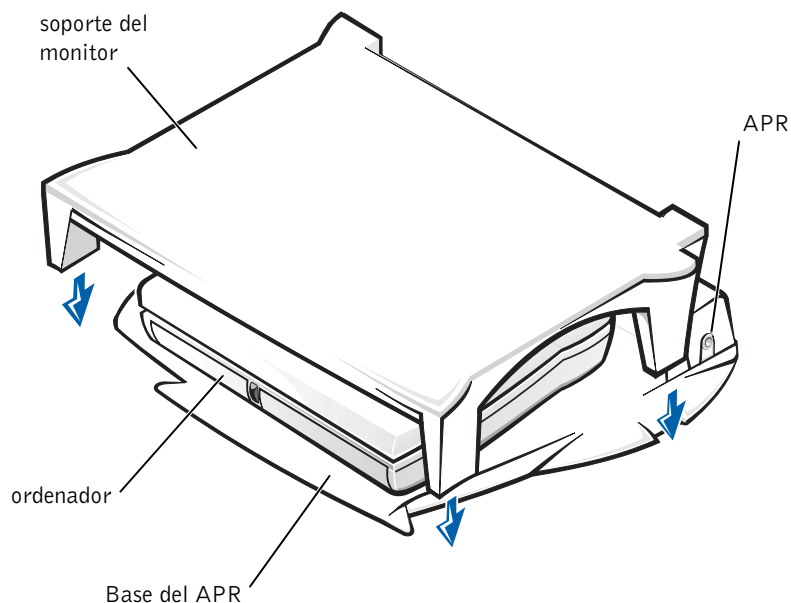

Adición de memoria

Puede aumentar la memoria del sistema mediante la instalación de módulos de memoria en la placa base. Consulte la página 67 para obtener información sobre el tipo de memoria compatible con el ordenador.

El ordenador dispone de dos zócalos para módulos de memoria. Es posible instalar en cada zócalo módulos de memoria Dell diseñados para el ordenador.

⚠ PRECAUCIÓN: antes de trabajar dentro del ordenador, lea la sección “Instrucciones de seguridad” al principio de esta guía (consulte la página 7).

🚫 AVISO: no instale o extraiga un módulo de memoria con el ordenador encendido, en modo de espera o en modo de hibernación.

- 1 Guarde y cierre los archivos que estén abiertos, salga de los programas abiertos y apague el ordenador (consulte la página 18).
- 2 Extraiga todas las baterías instaladas y desconecte los dispositivos externos.

📌 SUGERENCIA: los módulos de memoria adquiridos de Dell están incluidos en la garantía del ordenador.

- 3 Desconecte el cable del adaptador de CA del ordenador.
- 4 Conéctese a tierra usted mismo por el procedimiento de tocar uno de los conectores metálicos de la parte posterior del ordenador.
- 5 Dé la vuelta al ordenador, extraiga los tornillos situados junto al icono K/M y levante la cubierta del módulo de memoria.

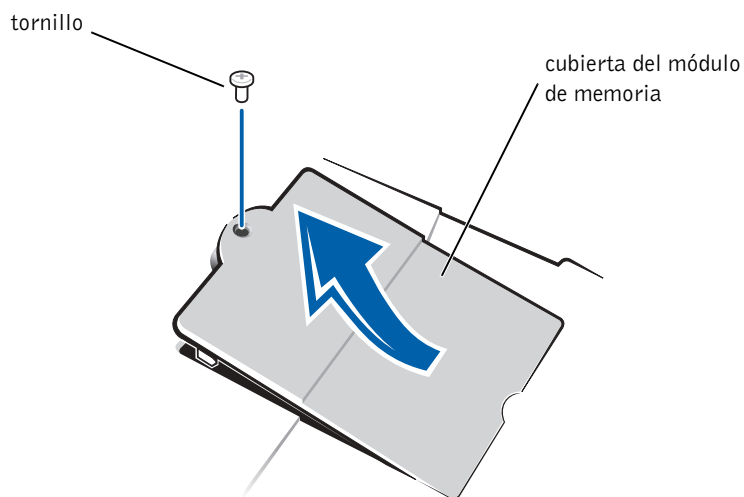

- AVISO:** para evitar que se produzcan daños en el ordenador, no utilice herramientas para separar las lengüetas metálicas interiores del zócalo al instalar o extraer un módulo de memoria.
- 6 Si va a reemplazar un módulo de memoria, debe retirar el módulo existente:
 - a Separe cuidadosamente con las uñas las pestañas interiores metálicas del zócalo del módulo de memoria.
El módulo saltará fuera de su sitio.
 - b Levante el módulo de memoria separándolo del zócalo.

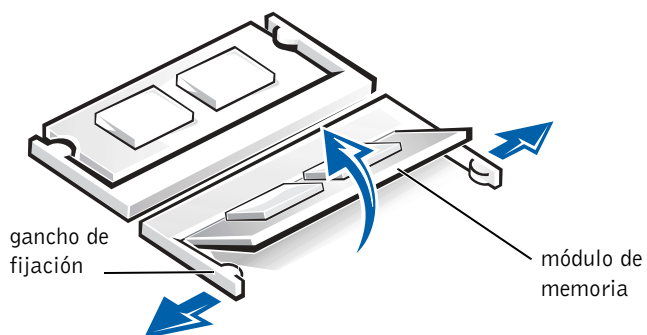

7 Instale el módulo de memoria:

- a** Alinee la muesca del módulo con la ranura del centro del zócalo.
- b** Deslice el borde del módulo insertándolo bien en el zócalo y gire el módulo hasta que oiga un clic.

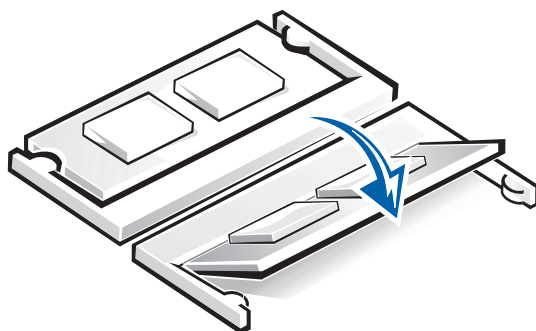

SUGERENCIA: si el módulo de memoria no está instalado correctamente, el ordenador no se inicializará. Este fallo no lo indica ningún mensaje de error.

AVISO: si necesita instalar módulos de memoria en dos zócalos, instale un módulo de memoria en el zócalo con la etiqueta "JDIM (DIMMA)" antes de instalar un módulo en el zócalo con la etiqueta "JDIM2 (DIMMB)".

8 Vuelva a colocar la cubierta y los tornillos.

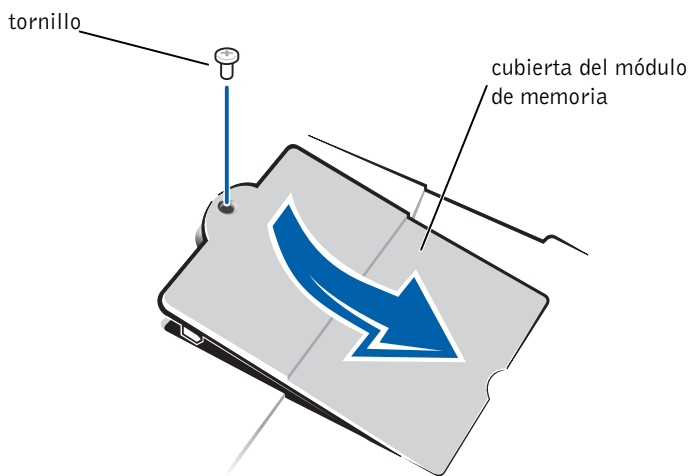

9 Inserte la batería en el compartimento de la batería o conecte el adaptador de CA al ordenador y a una toma de corriente eléctrica.

10 Encienda el ordenador.

Al reiniciarse el ordenador, éste detectará la presencia de memoria adicional y actualizará automáticamente la información de configuración del sistema.

Sustitución de una unidad de disco duro



SUGERENCIA:

Dell no garantiza la compatibilidad ni proporciona asistencia a las unidades de disco duro de otros fabricantes.



AVISO: las unidades de disco duro son muy frágiles y deben manejarse con cuidado. Incluso un pequeño golpe puede dañar la unidad.



PRECAUCIÓN: si extrae la unidad de disco duro del ordenador cuando la unidad está caliente, **no toque la envoltura de metal de la unidad de disco duro.**



AVISO: para evitar la pérdida de datos, apague el ordenador (vea la página 18) antes de extraer o instalar una unidad de disco duro. No extraiga la unidad de disco duro mientras el ordenador se encuentre en el modo de espera o de hibernación, o si está encendido el indicador de alimentación.

- 1 Guarde y cierre los archivos que estén abiertos, salga de los programas abiertos y apague el ordenador (consulte la página 18).
- 2 Extraiga las baterías que estén instaladas y desconecte del ordenador el cable del adaptador de CA y los dispositivos externos.
- 3 Voltee el ordenador y quite el tornillo de la unidad de disco duro.

parte inferior del ordenador

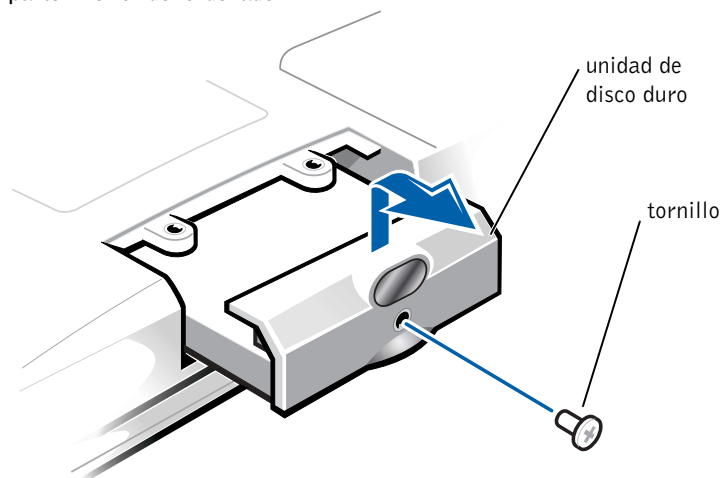

SUGERENCIA: necesitará el CD del *sistema operativo* para instalar el sistema operativo Windows. También necesitará el CD *Drivers and Utilities* (Drivers y utilidades) para instalar las utilidades y los drivers en la nueva unidad de disco duro.

- ⚠ **AVISO:** cuando la unidad de disco duro no esté en el ordenador, protéjala contra la exposición a la electricidad estática, guardándola en un embalaje protector antiestático.
- 4 Levante la cubierta de la unidad de disco duro hasta que oiga un clic.
 - 5 Deslice la unidad de disco duro para extraerla del ordenador.
 - 6 Extraiga la nueva unidad de su embalaje.
- Guarde el embalaje original para utilizarlo cuando necesite almacenar o transportar la unidad de disco duro.
- ⚠ **AVISO:** no fuerce la unidad para meterla en el ordenador. Si encuentra alguna resistencia, aplique una presión firme y uniforme sobre la unidad para insertarla en su lugar.

- 7 Deslice la nueva unidad para insertarla en el ordenador.
 - a Levante la cubierta de la unidad de disco duro hasta que oiga un clic.
 - b Empuje la unidad de disco duro hasta que esté completamente asentada en el compartimento.
 - c Presione la cubierta de la unidad de disco duro hacia abajo.
- 8 Vuelva a colocar y apriete el tornillo extraído en el paso 3.
- 9 Instale el sistema operativo proporcionado por Dell (consulte la página 47).
- 10 Instale los drivers y utilidades proporcionados por Dell (consulte la página 46).

Devolución a Dell de una unidad de disco duro

Devolución a Dell de la unidad de disco duro antigua en su embalaje de espuma original. De lo contrario, la unidad de disco duro podría sufrir daños durante el transporte.

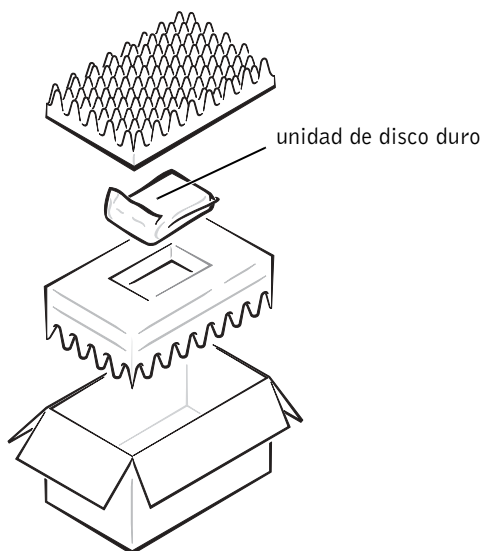

SECCIÓN 4

Apéndice

Especificaciones

Configuración estándar

Cómo ponerse en contacto con Dell

Información sobre normativas

Información sobre la garantía y la política de devoluciones

Aviso de productos de Macrovision

Especificaciones

Microprocesador

Tipo de microprocesador	Intel [®] Mobile Pentium [®] III o Mobile Celeron [™]
Memoria caché L1	32 KB (interna)
Memoria caché L2	128 KB o 256 KB
Coprocesador matemático	interno en el microprocesador

Información del sistema

Conjunto de chips del sistema	Intel Solano AGP
Amplitud del bus de datos	64 bits
Amplitud del bus de DRAM	64 bits
Amplitud del bus de direcciones del microprocesador	32 bits
EPROM rápida	4 Mb
Amplitud del bus de gráficos	bus de cable AGP 4X de 32 bits

Tarjeta PC

Controlador CardBus	Controlador CardBus PCI 4450/4451 de Texas Instruments
conectores de tarjetas PC	dos (admite dos tarjetas del Tipo I o del Tipo II o una del Tipo III)
Tarjetas admitidas	3,3 V y 5 V
Tamaño del conector de tarjetas PC	68 patas
Amplitud de datos (máxima)	PCMCIA 16 bits CardBus 32 bits

Memoria

Arquitectura	SDRAM
Zócalo del módulo de memoria	Dos zócalos SODIMM a los que puede acceder el usuario
Capacidades del módulo de memoria	Módulos SODIMM de SDRAM de 3,3 V de 64, 128 y 256 MB
Memoria estándar	64 MB (no ECC)
Memoria máxima	512 MB (no ECC)
Velocidad del reloj de memoria	100 MHz
Tiempo de acceso a memoria	CL2 (NOTA: CL2 indica una latencia CAS de dos ciclos de reloj)

Puertos y conectores

Serie	conector de 9 patas; conector con área de almacenamiento de 16 bytes, compatible con el estándar 16550C
Paralelo	unidireccional, (AT estándar) bidireccional o conector ECP
Vídeo	Conector VGA
Audio	conector en miniatura de entrada de línea estéreo; conector en miniatura de entrada de micrófono; conector en miniatura (de salida de línea) para auriculares o altavoces
Ratón/teclado PS/2	Conector DIN en miniatura de 6 patas
USB	dos conectores compatibles con USB
Infrarrojos	sensor compatible con el estándar 1,1 IrDA (Fast IR, IR rápido) y con el estándar 1.0 IrDA (Slow IR, IR lento)
Acoplamiento	conector de 200 de patas para replicador de puertos avanzado de Dell
Salida de TV y S-Vídeo	conector DIN en miniatura de 7 patas para S-video, vídeo compuesto y S/PDIF (el cable del adaptador de TV/audio digital admite vídeo compuesto y S/PDIF)

Puertos y conectores *(continuación)*

Adaptador de red y módem	combinación de puertos RJ11/RJ-45 opcional configurable en fábrica para un controlador de módem de minitarjeta PCI o de red.
IEEE 1394	conector serie de cuatro patas

Vídeo

Tipo de vídeo	Soporte de vídeo acelerado por hardware de 128 bits
Bus de datos	4X AGP
Controlador de vídeo	ATI Mobility M4
Memoria de vídeo	8 MB (estándar), 16 MB y 32 MB (máximo)
Interfaz LCD	LVDS
Soporte para TV	NTSC o PAL en los modos S-Video y compuesto

Sonido

Controlador de sonido	Tecnología ESS Maestro-3i
Conversión a estéreo	16 bits (de analógica a digital y de digital a analógica)
Interfaces:	
Interna	PCI bus/AC 97
Externa	estéreo (línea de entrada), entrada de micrófono, auriculares y altavoz (salida de línea)

Pantalla	
Tipo	Soporte de vídeo acelerado por hardware de 128 bits
Tiempo de respuesta (típico)	50 ms
Ángulo de funcionamiento	0° (cerrado) a 180°
Separación entre puntos	0,20 mm
Panel (típico)	1,3 W
Luz de fondo	3,4 W cuando use batería, 4,9 W cuando use adaptador de CA
Controles	el brillo puede controlarse mediante combinaciones de teclas

Teclado	
Número de teclas	87 (EE.UU., Canadá y lugares donde se utilice el chino tradicional); 88 (Europa); 90 (Japón)
Recorrido de tecla	2.7 ± 0,3 a 0,4 mm (0,11 ± 0,016 pulgadas)
Espacio entre teclas	19.05 ± 0.3 mm (0,75 pulgadas ± 0,012 pulgadas)
Diseño	QWERTY/AZERTY/Kanji

Almohadilla de contacto	
Interfaz	Compatible con PS/2
resolución de posición X/Y (modo de tabla de gráficos)	240 cpp
Tamaño:	
Grosor	2,00 mm (0,08 pulgadas) en el componente más alto
Ancho	64,88 mm (2,55 pulgadas)
Alto	fichas de 48,88 mm (1,92 pulgadas) rectángulo con 0,5 mm (0,02 pulgadas)
Peso	6,5 g (0,23 onzas) ± 0,5 g (0,001 onzas)

Almohadilla de contacto *(continuación)*

Alimentación:

Voltaje de alimentación	5 V \pm 0,5 VCC
Corriente de alimentación	25 mA (corriente máxima de funcionamiento) para palanca de seguimiento y almohadilla de contacto combinadas

Descargas electrostáticas de acuerdo con IEC-801-2

Palanca de seguimiento

Interfaz	Compatible con PS/2
resolución de posición X/Y (modo de tabla de gráficos)	250 cálculos/seg a 100 gf
Tamaño	sobresale 0,5 mm por encima de los rótulos de las teclas

Alimentación:

Voltaje de alimentación	5 V \pm 0,5 VCC
Corriente de alimentación	25 mA (corriente máxima de funcionamiento) para palanca de seguimiento y almohadilla de contacto combinadas

Descargas electrostáticas de acuerdo con IEC-801-2

Módem

Módem de fax y datos	módem de minitarjeta PCI opcional de 56K, V.90
NIC de datos o fax	módem de minitarjeta opcional PCI 10/100 LAN + 56K, V.90

Batería

Tipo iones de litio de 8 acumuladores (soporte de dos baterías mediante el compartimento modular)

Dimensiones:

Profundidad 88,5 mm (3,48 pulgadas)
Alto 21,5 mm (0,83 pulgadas)
Ancho 139,0 mm (5,47 pulgadas)
Peso 8 acumuladores; 0,39 kg (0,87 libras)
Voltaje 14,8 VCC

Tiempo de carga (aproximado)

Ordenador encendido 2,5 horas
Ordenador apagado 1 hora
Duración de la batería aproximadamente 3 horas como mínimo con la batería de 8 acumuladores estándar

Duración (aproximada) 400 ciclos de carga/descarga

Intervalo de temperatura:

En funcionamiento 0° a 45°C (32° a 113°F)
En almacenamiento -20° a 60°C (-4° a 140°F)

Adaptador de CA

Voltaje de entrada de 90 a 135 VCA y de 164 a 264 VCA
Corriente de entrada (máxima) 1,5 A
Frecuencia de entrada de 40 a 63 Hz
Corriente de salida 4,5 A (máximo a un pulso de 4 segundos);
3,5 A (continua)
Voltaje nominal de salida 20 VCC

Adaptador de CA *(continuación)*

Dimensiones:

Alto	27,94 mm (1,1 pulgadas)
Ancho	58,42 mm (2,3 pulgadas)
Profundidad	133,85 mm (5,25 pulgadas)
Peso (con cables)	0,4 kg (0,9 libras)

Intervalo de temperatura:

En funcionamiento	0° a 40°C (32° a 104°F)
En almacenamiento	-4° a 65°C (-40° a 149°F)

Ambientales

Intervalo de temperatura:

En funcionamiento	0° a 35°C (32° a 95°F)
En almacenamiento	-4° a 65°C (-40° a 149°F)

Humedad relativa (máximo):

En funcionamiento	del 10% al 90% (sin condensación)
En almacenamiento	del 5% al 95% (sin condensación)

Vibración máxima:

En funcionamiento	0,9 GRES utilizando un espectro de vibración aleatoria que simula el entorno del usuario
En almacenamiento	1,3 GRES utilizando un espectro de vibración aleatoria que simula envíos por transporte aéreo o terrestre

Impacto máximo:

En funcionamiento	1,524 cm/seg (60 pulgadas/seg) (igual a una amplitud de pulso de media onda sinusoidal de 2 ms)
En almacenamiento	2,03 m/seg (80 pulgadas/seg) (menor o igual que una anchura de pulso de 2 ms)

Ambientales *(continuación)*

Altitud (máxima):

En funcionamiento -15,2 3.048 m (-50 304.800,00 cm pies)

En almacenamiento -15,2 10.668 m (-50 1.066.800,00 cm)

Unidades ópticas fijas

Unidades admitidas Unidades de 12,5 mm: CD, CD-RW y DVD

Configuración estándar

El programa de configuración del sistema contiene la configuración estándar del ordenador.



AVISO: a menos que sea un usuario experto, no cambie la configuración de este programa. Determinados cambios pueden causar que el ordenador no funcione correctamente.

Páginas de configuración del sistema

Las páginas de configuración del sistema muestran la información actual de configuración y las selecciones del ordenador. Puede cambiar las selecciones que aparecen en blanco en la pantalla.

- La página 1 muestra información del sistema.
- La página 2 muestra la configuración de inicialización y las selecciones de configuración de acoplamiento.
- La página 3 muestra las selecciones básicas de configuración de dispositivos.
- La página 4 muestra el estado de carga de la batería.
- La página 5 muestra las selecciones de administración de energía.
- La página 6 muestra las selecciones de contraseña de la unidad de disco duro y de seguridad.



SUGERENCIA: Para ver información sobre un elemento específico de la página de configuración del sistema, resalte el elemento y consulte el área de **Ayuda** de la pantalla.

Visualización de las páginas de configuración del sistema

- 1** Encienda (o reinicie) el ordenador.
- 2** Cuando aparezca el logotipo azul de Dell, pulse <F2> inmediatamente.

Si espera demasiado y aparece el logotipo de Windows, siga esperando hasta que aparezca el escritorio de Windows. Después, apague el ordenador (consulte la página 18) y vuelva a intentarlo.

Cómo ponerse en contacto con Dell

Cuando necesite ponerse en contacto con Dell, utilice los números de teléfono, códigos y direcciones electrónicas que se incluyen en la tabla siguiente. Si necesita ayuda para averiguar los códigos que debe utilizar, póngase en contacto con un operador de telefonía local o internacional.

 **SUGERENCIA:** los números de llamada sin cargo son para uso dentro del país en el que aparecen.

Números y direcciones de contacto

País (Ciudad)Código de acceso internacional Código de paísCódigo de ciudad	Nombre de departamento o área de servicio, Sitio Web y Dirección de correo electrónico	Códigos de área, Números locales y Números sin cargo
Alemania (Langen) Código de acceso internacional: 00 Código de país: 49 Código de ciudad: 6103	Asistencia técnica Fax de asistencia técnica Atención al cliente (particulares y pequeñas empresas) Atención al cliente global Atención a clientes de cuentas preferentes Atención al cliente de grandes cuentas Atención a clientes de cuentas públicas Centralita Sitio Web: http://support.euro.dell.com Correo electrónico: tech_support_germany@dell.com	06103 766-7200 06103 766-9222 0180-5-224400 06103 766-9570 06103 766-9420 06103 766-9560 06103 766-9555 06103 766-7000
Australia (Sidney) Código de acceso internacional: 0011 Código de país: 61 Código de ciudad: 2	Particulares y pequeñas empresas Gobierno y empresas División de cuentas preferentes Atención al cliente Ventas corporativas Ventas de transacciones Fax	1-300-65-55-33 sin cargo: 1-800-633-559 sin cargo: 1-800-060-889 sin cargo: 1-800-819-339 sin cargo: 1-800-808-385 sin cargo: 1-800-808-312 sin cargo: 1-800-818-341

País (Ciudad) Código de acceso internacional Código de país Código de ciudad	Nombre de departamento o área de servicio, Sitio Web y Dirección de correo electrónico	Códigos de área, Números locales y Números sin cargo
Austria (Viena)	Ventas a particulares y pequeñas empresas	01 795 67602
Código de acceso internacional: 900	Fax de residenciales/negocios pequeños	01 795 67605
Código de país: 43	Atención al cliente (particulares y pequeñas empresas)	01 795 67603
Código de ciudad: 1	Atención a clientes de cuentas preferentes/corporaciones	0660 8056
	Asistencia técnica a particulares y pequeñas empresas	01 795 67604
	Asistencia técnica a cuentas preferentes/corporativas	0660 8779
	Centralita	01 491 04 0
	Sitio Web: http://support.euro.dell.com	
	Correo electrónico: tech_support_germany@dell.com	
Bélgica (Bruselas)	Asistencia técnica	02 481 92 88
Código de acceso internacional: 00	Atención al cliente	02 481 91 19
Código de país: 32	Ventas a particulares y pequeñas empresas	Sin cargo: 0800 16884
Código de ciudad: 2	Ventas corporativas	02 481 91 00
	Fax	02 481 92 99
	Centralita	02 481 91 00
	Sitio Web: http://support.euro.dell.com	
	Correo electrónico: tech_be@dell.com	
Brasil	Asistencia técnica, Servicio de atención al cliente	0800 90 3355
Código de acceso internacional: 0021	Ventas	0800 90 3366
Código de país: 55	Sitio Web: http://www.dell.com/br	
Código de ciudad: 51		

País (Ciudad) Código de acceso internacional Código de país Código de ciudad	Nombre de departamento o área de servicio, Sitio Web y Dirección de correo electrónico	Códigos de área, Números locales y Números sin cargo
Brunei Código de país: 673	Asistencia técnica al cliente (Penang, Malasia)	604 633 4966
	Atención al cliente (Penang, Malasia)	604 633 4949
	Transacciones de venta (Penang, Malasia)	604 633 4955
Canadá (North York, Ontario) Código de acceso internacional: 011	Sistema automatizado para averiguar el estado de un pedido	sin cargo: 1-800-433-9014
	AutoTech (asistencia técnica automatizada)	sin cargo: 1-800-247-9362
	Atención al cliente (desde el exterior de Toronto)	sin cargo: 1-800-387-5759
	Atención al cliente (desde Toronto)	416 758-2400
	Asistencia técnica al cliente	sin cargo: 1-800-847-4096
	Ventas (ventas directas, desde el exterior de Toronto)	sin cargo: 1-800-387-5752
	Ventas (ventas directas, desde Toronto)	416 758-2200
	Ventas (Gobierno federal, instituciones educativas y de salud)	sin cargo: 1-800-567-7542
Chile (Santiago) Código de país: 56 Código de ciudad: 2	Ventas (Cuentas preferentes)	sin cargo: 1-800-387-5755
	TechFax (servicio técnico automatizado)	sin cargo: 1-800-950-1329
	Atención al cliente, asistencia técnica y ventas	sin cargo: 1230-020-4823

País (Ciudad) Código de acceso internacional Código de país Código de ciudad	Nombre de departamento o área de servicio, Sitio Web y Dirección de correo electrónico	Códigos de área, Números locales y Números sin cargo
China (Xiamén)	Asistencia técnica	sin cargo: 800 858 2437
Código de país: 86	Experiencia del cliente	sin cargo: 800 858 2060
Código de ciudad: 592	Particulares y pequeñas empresas	sin cargo: 800 858 2222
	División de cuentas preferentes	sin cargo: 800 858 2062
	Grandes cuentas corporativas	sin cargo: 800 858 2999
Corea (Seúl)	Asistencia técnica	sin cargo: 080-200-3800
Código de acceso internacional: 001	Ventas	sin cargo: 080-200-3777
Código de país: 82	Servicio a clientes (Seúl, Corea)	2194-6220
Código de ciudad: 2	Atención al cliente (Penang, Malasia)	604 633 4949
	Fax	2194-6202
	Centralita	2194-6000
Dinamarca (Horsholm)	Asistencia técnica	45170182
Código de acceso internacional: 009	Atención al cliente relacionada	45170184
Código de país: 45	Atención al cliente (particulares y pequeñas empresas)	32875505
	Centralita	45170100
	Asistencia técnica por fax (Upplands Vasby, Suecia)	859005594
	Centralita de fax	45170117
	Sitio Web: http://support.euro.dell.com	
	Correo electrónico: den_support@dell.com	

País (Ciudad) Código de acceso internacional Código de país Código de ciudad	Nombre de departamento o área de servicio, Sitio Web y Dirección de correo electrónico	Códigos de área, Números locales y Números sin cargo
EE.UU. (Austin, Texas) Código de acceso internacional: 011 Código de país: 1	Sistema automatizado para averiguar el estado de un pedido AutoTech (para ordenadores portátiles y de escritorio) Dell Home and Small Business Group (para ordenadores portátiles y de escritorio): Asistencia técnica a clientes (Números de autorización para devolución de materiales) Asistencia técnica a clientes (Ventas a particulares realizadas a través de http://www.dell.com) Asistencia técnica a clientes (Números de autorización para devolución de materiales reparaciones bajo garantía) Cuentas nacionales (sistemas adquiridos por cuentas nacionales de Dell establecidas [tenga su número de cuenta a mano], instituciones médicas o distribuidores autorizados [VAR (value-added resellers)]): Servicio al cliente y Asistencia técnica (números de autorización para devolución de material) Public Americas International (sistemas adquiridos por agencias gubernamentales [locales, estatales o federales] o instituciones educativas): Servicio al cliente y Asistencia técnica (números de autorización para devolución de material) Ventas Dell Venta de repuestos DellWare™ Asistencia técnica de pago Asistencia técnica de servidor a cobro Ventas (catálogos) Fax TechFax (servicio técnico automatizado) Servicios de Dell para personas sordas o con dificultades de habla u oído Centralita Asistencia técnica de Dellnet	sin cargo: 1-800-433-9014 sin cargo: 1-800-247-9362 sin cargo: 1-800-624-9896 sin cargo: 1-877-576-3355 sin cargo: 1-800-624-9897 sin cargo: 1-800-822-8965 sin cargo: 1-800-234-1490 sin cargo: 1-800-289-3355 sin cargo: 1-800-879-3355 sin cargo: 1-800-357-3355 sin cargo: 1-800-753-7201 sin cargo: 1-800-433-9005 (sin cargo): 1-800-967-0765 llamada gratuita: 1-800-426-5150 sin cargo: 1-800-727-8320 sin cargo: 1-800-950-1329 sin cargo: 1-877-DELLITY (1-877-335-5889) 512 338-4400 sin cargo: 1-877-Dellnet (1-877-335-5638)

País (Ciudad) Código de acceso internacional Código de país Código de ciudad	Nombre de departamento o área de servicio, Sitio Web y Dirección de correo electrónico	Códigos de área, Números locales y Números sin cargo
España (Madrid)	Particulares y pequeñas empresas	
Código de acceso internacional: 00	Asistencia técnica	902 100 130
Código de país: 34	Atención al cliente	902 118 540
Código de ciudad: 91	Ventas	902 118 541
	Centralita	902 118 541
	Fax	902 118 539
	Sitio Web: http://support.euro.dell.com	
	Correo electrónico: web_esp_tech@dell.com	
	Corporativo	
	Asistencia técnica	902 100 130
	Atención al cliente	902 118 546
	Centralita	91 722 92 00
	Fax	91 722 95 83
	Sitio Web: http://support.euro.dell.com	
	Correo electrónico: web_esp_tech@dell.com	
Finlandia (Helsinki)	Asistencia técnica	09 253 313 60
Código de acceso internacional: 990	Fax de asistencia técnica	09 253 313 81
Código de país: 358	Atención al cliente relacionada	09 253 313 38
Código de ciudad: 9	Atención al cliente (particulares y pequeñas empresas)	09 693 791 94
	Fax	09 253 313 99
	Centralita	09 253 313 00
	Sitio Web: http://support.euro.dell.com	
	Correo electrónico: fin_support@dell.com	

País (Ciudad) Código de acceso internacional Código de país Código de ciudad	Nombre de departamento o área de servicio, Sitio Web y Dirección de correo electrónico	Códigos de área, Números locales y Números sin cargo
Francia (París/Montpellier)	Particulares y pequeñas empresas	
Código de acceso internacional: 00	Asistencia técnica	0825 387 270
Código de país: 33	Atención al cliente	0825 823 833
Código de ciudad: (1) (4)	Centralita	0825 004 700
	Centralita (alternativa)	04 99 75 40 39
	Ventas	0825 004 700
	Fax	0825 004 701
	Sitio Web: http://support.euro.dell.com	
	Correo electrónico: web_fr_tech@dell.com	
	Corporativo	
	Asistencia técnica	0825 004 719
	Atención al cliente	0825 338 339
	Centralita	01 55 94 71 00
	Ventas	01 55 94 71 00
	Fax	01 55 94 71 99
	Sitio Web: http://support.euro.dell.com	
	Correo electrónico: web_fr_tech@dell.com	
Hong Kong	Asistencia técnica	sin cargo: 800 96 4107
Código de acceso internacional: 001	Atención al cliente (Penang, Malasia)	604 633 4949
Código de país: 852	Ventas de transacciones	sin cargo: 800 96 4109
	Ventas corporativas	sin cargo: 800 96 4108
Irlanda (Bray)	Asistencia técnica	1-850-543-543
Código de acceso internacional: 16	Atención al cliente	01 204 4026
Código de país: 353	Ventas	1-850-235-235
Código de ciudad: 1	Ventas por fax	01 286 2020
	Fax	01 286 6848
	TechFax (servicio técnico automatizado)	01 204 4708
	Centralita	01 286 0500
	Sitio Web: http://support.euro.dell.com	
	Correo electrónico: dell_direct_support@dell.com	

País (Ciudad) Código de acceso internacional Código de país Código de ciudad	Nombre de departamento o área de servicio, Sitio Web y Dirección de correo electrónico	Códigos de área, Números locales y Números sin cargo
Italia (Milán)	Particulares y pequeñas empresas	
Código de acceso internacional: 00	Asistencia técnica	02 577 826 90
Código de país: 39	Atención al cliente	02 696 821 14
Código de ciudad: 02	Fax	02 696 824 13
	Centralita	02 696 821 12
	Sitio Web: http://support.euro.dell.com	
	Correo electrónico: web_it_tech@dell.com	
	Corporativo	
	Asistencia técnica	02 577 826 90
	Atención al cliente	02 577 825 55
	Fax	02 575 035 30
	Centralita	02 577 821
	Sitio Web: http://support.euro.dell.com	
	Correo electrónico: web_it_tech@dell.com	
Japón (Kawasaki)		
Código de acceso internacional: 001	Asistencia técnica (Dimension e Inspiron)	Sin cargo: 0120-1982-56 o 0088-25-3355
Código de país: 81	Atención al cliente	044 556-4240
Código de ciudad: 44	Ventas del grupo a particulares y pequeñas empresas	044 556-3344
	Ventas de la división de cuentas preferentes	044 556-3433
	Grandes cuentas corporativas	044 556-3430
	Servicio Faxbox	03-5972-5840
	Centralita	044 556-4300
	Sitio Web: http://support.jp.dell.com	
Latinoamérica	Asistencia técnica al cliente (Austin, Texas, EE.UU.).	512 728-4093
	Servicio al cliente (Austin, Texas, EE.UU.)	512 728-3619
	Fax (Asistencia técnica y Atención al cliente) (Austin, Texas, EE.UU.)	512 728-3883
	Ventas (Austin, Texas, EE.UU.).	512 728-4397
	Ventas por fax (Austin, Texas, EE.UU.)	512 728-4600
		o 512 728-3772

País (Ciudad) Código de acceso internacional Código de país Código de ciudad	Nombre de departamento o área de servicio, Sitio Web y Dirección de correo electrónico	Códigos de área, Números locales y Números sin cargo
Luxemburgo	Servicio técnico al cliente (Bruselas, Bélgica)	02 481 92 88
Código de acceso internacional: 00	Ventas a particulares y pequeñas empresas (Bruselas, Bélgica)	sin cargo: 080016884
Código de país: 352	Ventas a corporaciones (Bruselas, Bélgica)	02 481 91 00
	Atención al cliente (Bruselas, Bélgica)	02 481 91 19
	Fax (Bruselas, Bélgica)	02 481 92 99
	Centralita (Bruselas, Bélgica)	02 481 91 00
	Sitio Web: http://support.euro.dell.com	
	Correo electrónico: tech_be@dell.com	
Macao	Asistencia técnica	Sin cargo: 0800 582
Código de país: 853	Atención al cliente (Penang, Malasia)	604 633 4949
	Ventas de transacciones	Sin cargo: 0800 581
Malasia (Penang)	Asistencia técnica	sin cargo: 1 800 888 298
Código de acceso internacional: 00	Servicio al cliente	04 633 4949
Código de país: 60	Ventas de transacciones	sin cargo: 1 800 888 202
Código de ciudad: 4	Ventas corporativas	sin cargo: 1 800 888 213
México	Sistema automatizado para averiguar el estado de un pedido (Austin, Texas, EE.UU.)	512 728-0685
Código de acceso internacional: 95	AutoTech (servicio técnico automatizado) (Austin, Texas, EE.UU.).	512 728-0686
Código de país: 52	Asistencia técnica al cliente	525 228-7870
Código de ciudad: 5	Ventas	525 228-7811
		sin cargo: 91-800-900-37
		sin cargo: 91-800-904-49
	Servicio al cliente	525 228-7878
	Main (Principal)	525 228-7800
Nueva Zelanda	Particulares y pequeñas empresas	0800 446 255
Código de acceso internacional: 00	Gobierno y empresas	0800 444 617
Código de país: 64	Ventas	0800 441 567
	Fax	0800 441 566

País (Ciudad) Código de acceso internacional Código de país Código de ciudad	Nombre de departamento o área de servicio, Sitio Web y Dirección de correo electrónico	Códigos de área, Números locales y Números sin cargo
Noruega (Lysaker)	Asistencia técnica	671 16882
Código de acceso internacional: 095	Atención al cliente relacionada	671 17514
Código de país: 47	Atención al cliente (particulares y pequeñas empresas)	23162298
	Centralita	671 16800
	Asistencia técnica por fax (Upplands Vasby, Suecia)	590 05 594
	Centralita de fax	671 16865
	Sitio Web: http://support.euro.dell.com	
	Correo electrónico: nor_support@dell.com	
Países Bajos (Amsterdam)	Asistencia técnica	020 581 8838
Código de acceso internacional: 00	Atención al cliente	020 581 8740
Código de país: 31	Ventas a particulares y pequeñas empresas	sin cargo: 0800-0663
Código de ciudad: 20	Ventas por fax a particulares y pequeñas empresas	020 682 7171
	Ventas corporativas	020 581 8818
	Ventas corporativas por fax	020 686 8003
	Fax	020 686 8003
	Centralita	020 581 8818
	Sitio Web: http://support.euro.dell.com	
	Correo electrónico: tech_nl@dell.com	
Países del sudeste de Asia y el Pacífico	Asistencia técnica a clientes, Servicio al cliente y ventas (Peneng, Malasia)	604 633 4810
Polonia (Varsovia)	Asistencia técnica	22 60 61 999
Código de acceso internacional: 011	Atención al cliente	22 60 61 999
Código de país: 48	Ventas	22 60 61 999
Código de ciudad: 22	Fax	22 60 61 998
	Centralita	22 60 61 999
	Sitio Web: http://support.euro.dell.com	
	Correo electrónico: pl_support@dell.com	

País (Ciudad) Código de acceso internacional Código de país Código de ciudad	Nombre de departamento o área de servicio, Sitio Web y Dirección de correo electrónico	Códigos de área, Números locales y Números sin cargo
Reino Unido (Bracknell)	Asistencia técnica	0870 908 0800
Código de acceso internacional: 010	Atención a clientes de cuentas globales	01344 723186
Código de país: 44	Atención a clientes corporativos	01344 723185
Código de ciudad: 1344	Atención al cliente de las cuentas preferentes (500-5000 empleados)	01344 723196
	Servicio de atención al cliente para el gobierno central	01344 723193
	Servicio de atención al cliente para el gobierno local	01344 723194
	Ventas a particulares y pequeñas empresas	0870 907 4000
	Ventas corporativas/sector público	01344 860456
	AutoFax	0870 908 0510
	Sitio Web: http://support.euro.dell.com	
	Correo electrónico: dell_direct_support@dell.com	
República checa (Praga)	Asistencia técnica	02 22 83 27 27
Código de acceso internacional: 00	Atención al cliente	02 22 83 27 11
Código de país: 420	Fax	02 22 83 27 14
Código de ciudad: 2	TechFax (servicio técnico automatizado)	02 22 83 27 28
	Centralita	02 22 83 27 11
	Sitio Web: http://support.euro.dell.com	
	Correo electrónico: czech_dell@dell.com	
Singapur (Singapur)	Asistencia técnica	sin cargo: 800 6011 051
Código de acceso internacional: 005	Atención al cliente (Penang, Malasia)	604 633 4949
Código de país: 65	Ventas de transacciones	sin cargo: 800 6011 054
	Ventas corporativas	sin cargo: 800 6011 053
Sudáfrica (Johannesburgo)	Asistencia técnica	011 709 7710
Código de acceso internacional: 09/091	Atención al cliente	011 709 7710
Código de país: 27	Ventas	011 706 7700
Código de ciudad: 11	Fax	011 709 0495
	Centralita	011 709 7700
	Sitio Web: http://support.euro.dell.com	
	Correo electrónico: dell_za_support@dell.com	

País (Ciudad) Código de acceso internacional Código de país Código de ciudad	Nombre de departamento o área de servicio, Sitio Web y Dirección de correo electrónico	Códigos de área, Números locales y Números sin cargo
Suecia (Upplands Vasby)	Asistencia técnica	08 590 05 199
Código de acceso internacional: 009	Atención al cliente relacionada	08 590 05 642
Código de país: 46	Atención al cliente (particulares y pequeñas empresas)	08 587 70 527
Código de ciudad: 8	Asistencia técnica por fax	08 590 05 594
	Ventas	08 590 05 185
	Sitio Web: http://support.euro.dell.com	
	Correo electrónico: swe_support@dell.com	
Suiza (Ginebra)	Asistencia técnica	0844 811 411
Código de acceso internacional: 00	Atención al cliente	0848 802 802
Código de país: 41	Fax	022 799 01 90
Código de ciudad: 22	Centralita	022 799 01 01
	Sitio Web: http://support.euro.dell.com	
	Correo electrónico: swisstech@dell.com	
Taiwán	Asistencia técnica	sin cargo: 0080 60 1255
Código de acceso internacional: 002	Ventas de transacciones	sin cargo: 0080 651 228 o 0800 33 556
Código de país: 886	Ventas corporativas	sin cargo: 0080 651 227 o 0800 33 555
Tailandia	Asistencia técnica	sin cargo: 0880 060 07
Código de acceso internacional: 001	Soporte al cliente (Penang, Malasia)	604 633 4949
Código de país: 66	Ventas	sin cargo: 0880 060 09

Devolución de artículos para su reparación en garantía o para obtener crédito

- 1** Llame a Dell para obtener un número de autorización y anótelos de manera clara y destacada en el exterior de la caja.
- 2** Incluya una copia de la factura y una carta que describa la razón de la devolución.
- 3** Incluya todos los accesorios correspondientes al artículo en devolución (cables de alimentación, CD, manuales, etc.) si la devolución es para obtener crédito.
- 4** Embale el equipo que vaya a devolver en el embalaje original (o uno equivalente).

El usuario se responsabiliza de los gastos de envío. Asimismo, tiene la obligación de asegurar el producto devuelto y asumir el riesgo en caso de pérdida durante el envío a Dell. No se aceptará el envío de paquetes a portes debidos.

Cualquier devolución que no satisfaga los requisitos indicados no será aceptada en nuestro departamento de recepción y le será devuelta.

Información sobre normativas

Una interferencia electromagnética (EMI, del inglés Electromagnetic Interference) es cualquier señal o emisión, radiada al espacio o conducida a través de un cable de alimentación o señal, que pone en peligro el funcionamiento de la navegación por radio u otro servicio de seguridad o degrada seriamente, obstruye o interrumpe de forma repetida un servicio de comunicaciones por radio autorizado. Su ordenador Dell está diseñado para cumplir las normativas aplicables respecto a EMI. Cambios o modificaciones no aprobados expresamente por Dell podrían invalidar la autorización del usuario para utilizar el equipo.

Puede encontrar información adicional sobre las normativas relativas al equipo en el archivo de ayuda *Tell Me How* (Procedimientos). Para abrir el archivo, pulse sobre el botón **Inicio** en el escritorio de Windows, elija **Dell Documents** (Documentos de Dell) y pulse sobre **Tell Me How** (Procedimientos).



Cómo desechar las baterías

El sistema de su ordenador utiliza una batería de iones de litio y una pila tipo botón de hidruro de níquel metálico (NiMH). Para obtener instrucciones sobre la sustitución de la batería de ión-litio del ordenador, consulte el archivo de ayuda *Tell Me How* (Procedimientos). Para abrir el archivo, pulse sobre el botón **Inicio** en el escritorio de Windows, elija **Dell Documents** (Documentos de Dell) y pulse sobre **Tell Me How** (Procedimientos).

La pila de tipo botón es de larga duración y es muy posible que nunca precise reemplazarla. Sin embargo, si alguna vez necesita cambiarla, deberá realizar el proceso una persona del servicio técnico autorizado.

No mezcle las baterías con la basura doméstica. Póngase en contacto con la agencia local de eliminación de residuos para obtener la dirección del contenedor de pilas más cercano.

Información para NOM (únicamente para México)

La información siguiente se proporciona en el dispositivo o en los dispositivos descritos en este documento, en cumplimiento de los requisitos de la Norma Oficial Mexicana (NOM):

Exportador:	Dell Computer Corporation One Dell Way Round Rock, TX 78682
Importador:	Dell Computer de México, S.A. de C.V. Paseo de la Reforma 2620 - 11° Piso Col. Lomas Altas 11950 México, D.F
Embarcar a:	Dell Computer de México, S.A. de C.V. al Cuidado de Kuehne & Nagel de México S. de R.I. Avenida Soles No. 55 Col. Peñón de los Baños 15520 México, D.F
Tensión alimentación:	100-240 VCA
Frecuencia:	50-60 Hz
Consumo de corriente:	1,5 A
Voltaje de entrada del sistema:	20 VCC

Información sobre la garantía y la política de devoluciones

Dell Computer Corporation (“Dell”) fabrica sus productos de hardware a partir de piezas y componentes nuevos o equivalentes a nuevos, de acuerdo con las prácticas normales en el sector. Para obtener información sobre la garantía de Dell para el ordenador, consulte el archivo de ayuda *Tell Me How* (Procedimientos). Para abrir el archivo, pulse sobre el botón **Inicio** en el escritorio de Windows, elija **Dell Documents** (Documentos de Dell) y pulse sobre **Tell Me How** (Procedimientos).

Aviso de productos de Macrovision

El siguiente aviso de productos es aplicable a los productos de Macrovision Corporation que se incluye con la unidad de DVD-ROM:

Este producto incorpora tecnología de protección de copyright amparada por reclamaciones de método de ciertas patentes de EE.UU. y otros derechos de propiedad intelectual de Macrovision Corporation y otros propietarios. La utilización de la tecnología de protección de copyright debe estar autorizada por Macrovision Corporation y su finalidad es el uso doméstico y otros tipos de visualización con carácter limitado, a menos que Macrovision Corporation lo autorice expresamente. Se prohíbe la ingeniería inversa y el desensamblaje.

Índice

A

- ajustes
 - programa de configuración del sistema, 73
- alimentación
 - apagar, 18
 - solución de problemas, 28
- almohadilla de contacto
 - solución de problemas, 36
- altavoz
 - ajustar volumen, 32
 - solución de problemas, 32
- apagar el ordenador, 18
- APR
 - conexión a una red, 22
- archivo de ayuda
 - acceso, 28
- Archivo de ayuda Tell Me How (Procedimientos)
 - acceso, 28
- archivo de hibernación
 - activar compatibilidad, 50
- asistencia técnica
 - números de teléfono y direcciones, 75
 - reparación bajo garantía o crédito, 87
- audio. Véase sonido

- Auricular Dolby
 - Instalación, 22

B

- BIOS, 73
- bloqueo, 42
- búsqueda de soluciones, 26

C

- caracteres
 - no esperados, 37
- cierre, 18
- compartimento modular
 - intercambio de dispositivos (ordenador apagado), 19
- compartimento para dispositivos
 - dispositivos, 19
 - intercambio de dispositivos (modo activo), 21
- contraseña
 - cambio para Dellnet, 14
- correo electrónico
 - acceso, 14
 - envío y recepción, 14
 - solución de problemas, 43

D

- Dellnet, 14
- devuelve, 90
- drivers
 - reinstalación, 46

E

- especificaciones, 66

G

- garantía, 90

I

- impresora
 - conexión, 16
 - configuración, 16
 - reinstalación del driver, 16
 - solución de problemas, 33
- instrucciones de seguridad, 7
- Internet
 - conexión, 14
 - solución de problemas, 42

M

- memoria
 - adición, 59
 - extracción, 60
- mensajes
 - inicialización, 30
 - Windows, 41
- mensajes de error
 - inicialización, 30
 - Windows, 41
- módem
 - solución de problemas, 35

N

- números de contacto, 75

O

- ordenador
 - apagar, 18
 - bloqueo, 42
 - especificaciones, 66
 - mensajes de error, 30
- ordenador dañado
 - prueba, 45

P

- programa de configuración del sistema, 73
- programas
 - bloqueo, 42
 - no responde, 42

- solución de problemas, 42

R

- RAM. Véase memoria
- red
 - configuración del APR, 22
 - solución de problemas, 40
- reinstalación de drivers y utilidades, 46
- replicador de puertos
 - conexión a una red, 22
- replicador de puertos avanzado, 53
- restablecimiento de la cuenta de Dellnet, 15

S

- ScanDisk, 40
- sistema mojado, 44
- software
 - solución de problemas, 42
- solución de problemas
 - bloqueo de un programa, 42
 - caracteres no esperados, 37
 - el ordenador se ha caído o se ha dañado, 45
 - información, 26
- La unidad de CD-RW deja de escribir, 39
- mensajes de error de inicialización, 30
- mensajes de error de Windows, 41

- no es posible guardar el disquete, 37
 - no se puede reproducir una película en DVD, 39
 - pantalla difícil de leer, 31
 - pantalla en azul, 42
 - pantalla en blanco, 30
 - problemas con el correo electrónico, 43
 - problemas con el escáner, 36
 - problemas con el módem, 35
 - problemas con el teclado externo, 36
 - problemas con la alimentación, 28
 - problemas con la almohadilla de contacto, 36
 - problemas con la impresora conectada al puerto paralelo, 33
 - problemas con la impresora USB, 34
 - problemas con la red, 40
 - problemas con los altavoces externos, 32
 - problemas con los altavoces integrados, 32
 - problemas con los CD, 38
 - problemas de conexión con Internet, 42
 - sistema mojado, 44
 - un programa dejó de responder, 42
- sonido
 - ajustar volumen, 32
 - solución de problemas, 32

T

teclado

- caracteres no esperados, 37
- solución de problemas, 36, 37

teclado externo

- solución de problemas, 36

U

Unidad de CD

- solución de problemas, 38

Unidad de CD-RW

- solución de problemas, 39

unidad de disco duro

- devolución a Dell, 64
- prevención de daños, 63

prevención de pérdida de datos, 62

solución de problemas, 40

sustitución, 62

unidad de disquete

solución de problemas, 37

Unidad de DVD

solución de problemas, 39

unidades

solución de problemas, 37

V

vídeo

solución de problemas, 30

visualización

solución de problemas, 30

W

Windows 2000

- Ayuda, 28
- mensajes de error, 41
- reinstalación, 49

Windows 98

- mensajes de error, 41
- reinstalación, 47

Windows Me

- Ayuda, 28
- cierre, 18
- mensajes de error, 41
- reinstalación, 47

